

顶篷图 / CANOPY

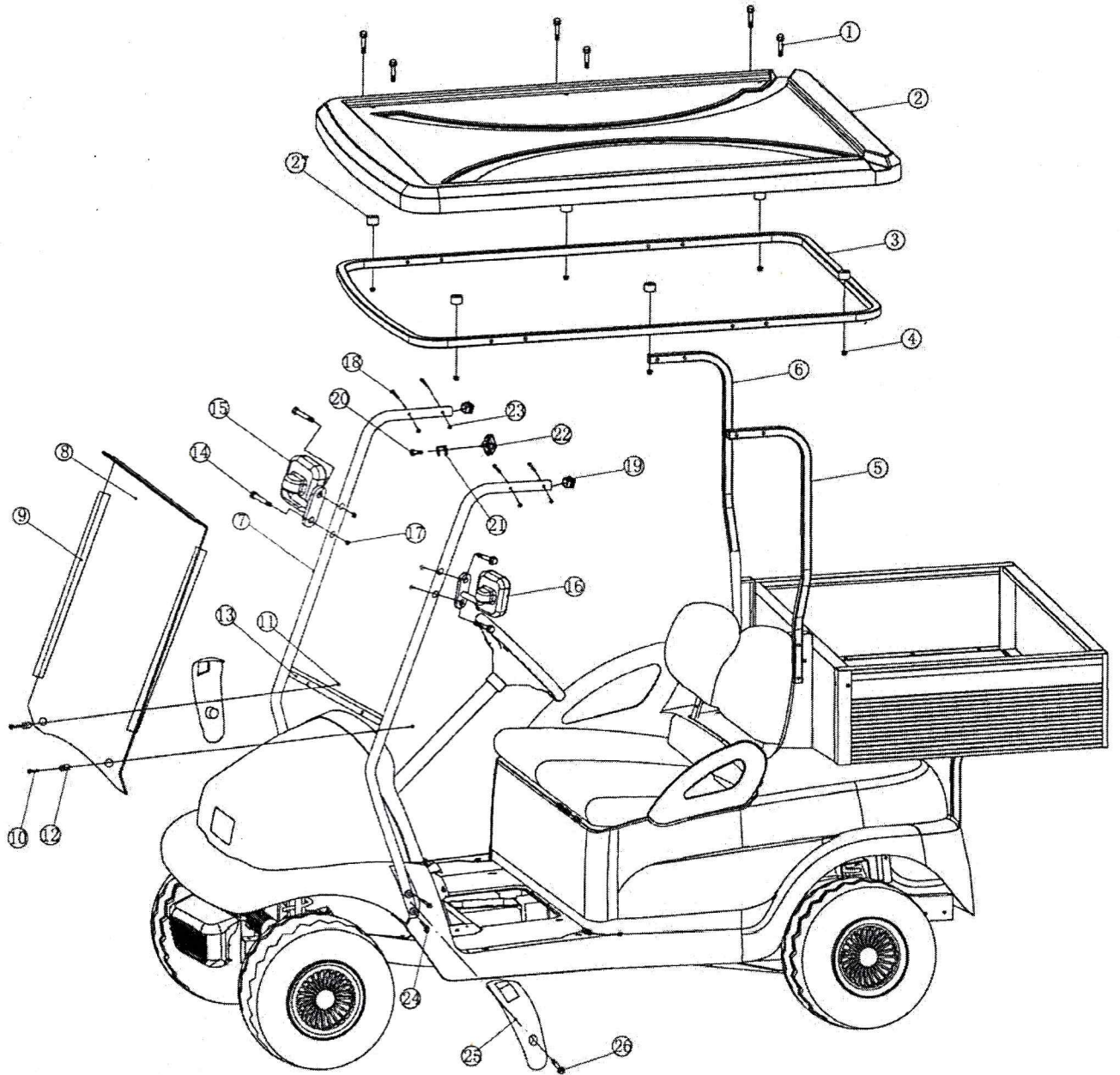

顶篷零件图
Canopy

序号 /No.	中文名称 /Description CHN	英文名称 /Description ENG	编号 /Code	数量 /Pcs	专适车型 /Cart	备注 /Memo
1	法兰螺丝	Screw.Flange	4.03.02.01.018	6		M8
2	A1H1 太阳能顶篷	A1H1 Canopy	3.06.01.03.010 1	1		
3	A1H1 顶篷支撑管	A1H1 Canopy Support Pipe	3.02.01.08.001	1		
4	自锁螺母	M8Nut.Self-locking	4.03.04.01.003	6		M8
5	A1H1 顶篷后支撑/左	Backward seat roof rear support /L	3.02.01.08.003	1		
6	A1H1 顶篷后支撑/右	Backward seat roof rear support/R	3.02.01.08.004	1		
7	加座挡风玻璃支撑总成	Windshield Bracket Assembly	3.02.01.05.012	1		
8	A-4 平板挡风玻璃/方式	Windshield	4.05.02.01.027	1		白色透明 一片式
9	挡风玻璃卡条	Windshield Retainer	4.05.02.02.001	2		25*25* 750
10	法兰螺丝	Screw.Flange	4.03.02.01.009	2		
11	M6 自锁螺母	M6Nut.Self-locking	4.03.02.01.009	2		M6*45
12	挡风玻璃胶垫	Screw.Flange Glue	4.05.02.02.003	2		
13	挡风玻璃横拉杆	Windshield horizontal Support	3.02.01.02.012	1		
14	法兰螺丝	Screw.Flange	4.03.02.01.008	4		M6*40
15	后视镜/右	Back Mirror/R	4.05.01.13.003	1		
16	后视镜/左	Back Mirror/L	4.05.01.13.002	1		
17	M6 自锁螺母	M6Nut.Self-locking	4.03.04.01.001	4		M6
18	法兰螺丝	Screw.Flange	4.03.02.01.019	8		M8*45
19	管塞	Pipe Tuck	4.05.04.03.001	2		方塞 25*25
20	法兰螺丝	Screw.Flange	4.03.02.01.008	1		M6*40
21	中视镜支架	Middle Mirror Bracket	3.02.01.01.049	1		