

角度码 字高0.05

出线槽做粗玻璃砂

指定面为粗玻璃砂面

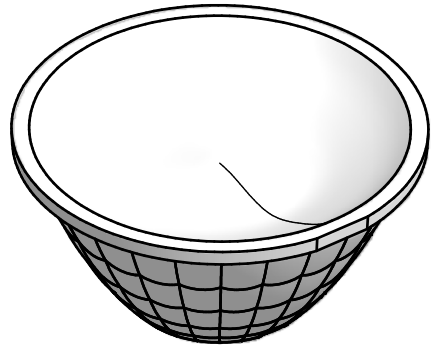
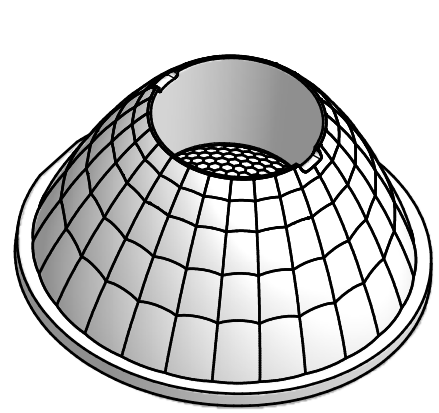

技术要求
1、未注圆角及拔模斜度按3D图。
2、未注尺寸公差按IT13级。

2					4					
1					3					
序号	更改标记	更改内容	更改日期	签名	序号	更改标记	更改内容	更改日期	签名	
光学设计					24度小轨道灯透镜			HK-52@25-24-1310-20-1g-1		
结构设计								1.01.4288		
审核					材料: PC			图纸数目	数量	重量
审定								1		
					成都恒坤光电科技有限公司					