

6 5 4 3 2 1

D

D

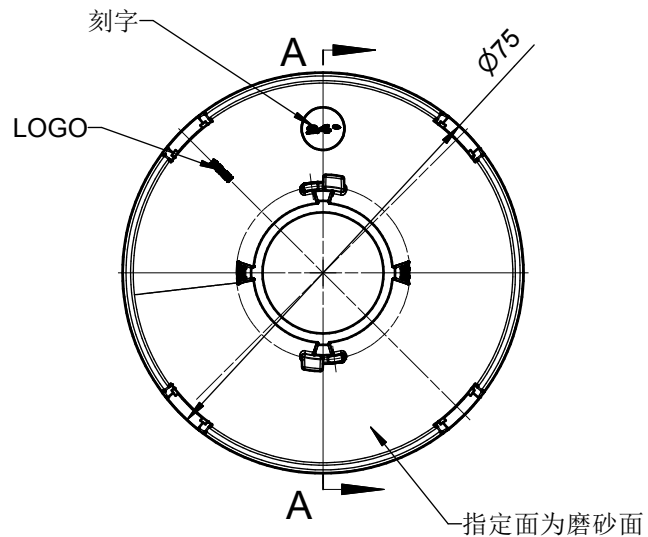

A-A

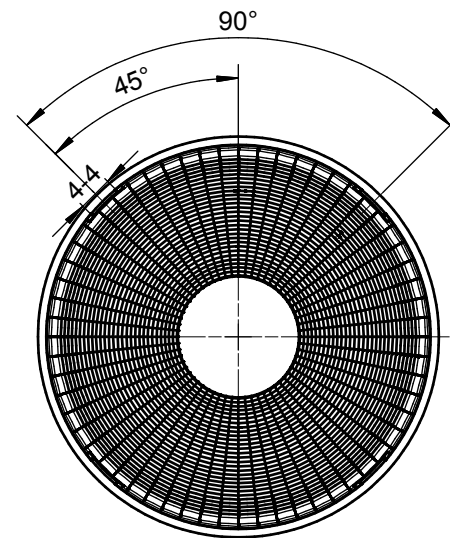
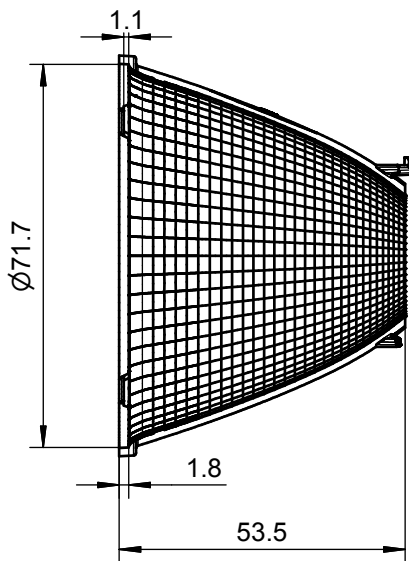

C

C

B

B

技术要求

- 1、表面真空镀铝，并检测附着力；
- 2、注塑后表面无油污，手印、水渍等缺陷；
- 3、未注圆角及拔模斜度按3D图，未注尺寸公差按IT13级。

出光角度范围		透过率	
最小K值			
模具等级		备注	

2					4					
1					3					
序号	更改标记	更改内容	更改日期	签名	序号	更改标记	更改内容	更改日期	签名	
光学设计					HK 75@54-24度反光杯			HK-75@54-24-2520-2#-1g-1		
结构设计				1.08.6613						
审核					材料: PC镀铝			图纸数目	数量	重量
审定								1		
					CDHK					

A

A

6 5 4 3 2 1