

- FR Notice de montage
- EN Assembly instructions
- DE Montageanleitung
- ES Instrucciones de montaje
- IT Istruzioni di montaggio
- PL Instrukcja montażu

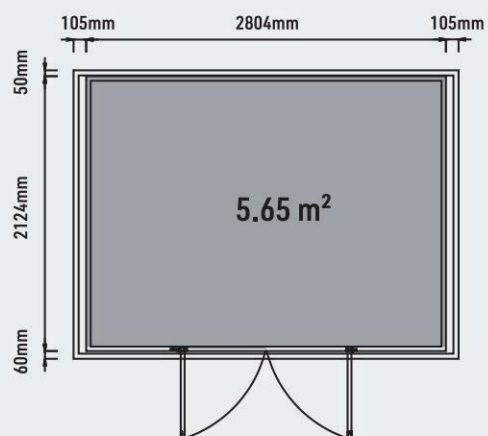

RECOMMANDATIONS

Veillez lire la liste des composants AVANT le montage, assurez-vous qu'aucune pièce n'est endommagée ou manquante. Relisez l'intégralité des instructions de montage. Assemblez toutes les pièces en suivant les instructions de ce manuel et ne sautez aucune étape. Traitez les panneaux muraux avec un soin extrême avant et pendant le montage. Posez-les avec précaution sur le sol. Évitez de marcher dessus ou d'y placer des objets. Le montage des abris de jardin nécessite au moins deux personnes.

RECOMMANDATION : Construisez une base en bois/composite ou en béton comme fondation.



Sur le lieu d'installation, laissez suffisamment d'espace à l'extérieur de l'abri WPC pour pouvoir accéder aux abris de jardin WPC depuis l'extérieur pendant le montage. Retirez toutes les pièces de l'emballage et étalez-les sur une surface de travail propre par zone I/II et III. En raison de la forte proportion de bois, la surface peut présenter différentes teintes et changer de couleur avec le temps. Cela ne nécessite pas de traitement spécial et n'affecte pas la durée de vie des abris de jardin WPC. Si vous souhaitez peindre l'abri de jardin WPC, demandez conseil à un peintre professionnel pour choisir les couleurs adéquates aux matériaux composite bois-plastique. N'utilisez pas de produits de nettoyage agressifs, car ils peuvent tacher ou endommager l'abri de jardin.

INSTRUCTIONS D'ENTRETIEN ET DE SÉCURITÉ

- ⊙ L'abri de jardin est généralement utilisé pour stocker des objets. L'abri WPC n'est pas conçu pour l'habitation.
- ⊙ Il est recommandé d'ancrer l'abri WPC sur une surface inamovible ou une fondation (cela servira de protection contre les tempêtes).
- ⊙ N'installez pas l'abri par temps froid ou venteux.
- ⊙ Vérifiez régulièrement la stabilité de l'abri WPC et assurez-vous que l'emplacement est au bon niveau.
- ⊙ Faites attention lorsque vous manipulez des pièces avec des bords en acier.
- ⊙ Pour la construction et la manipulation de l'abri WPC, utilisez uniquement les outils mentionnés dans les instructions de montage.
- ⊙ Portez toujours des gants de travail, des lunettes de sécurité et tout autre type de vêtement avec des manches longues lorsque vous vous occupez de l'assemblage de l'abri de jardin ou lors de tout travail d'entretien.
- ⊙ Évitez d'utiliser des tondeuses à gazon ou tout autre objet mécanique à proximité immédiate de l'abri WPC.
- ⊙ Portez toujours des lunettes de protection et suivez toujours les instructions du fabricant lorsque vous utilisez des outils électriques.
- ⊙ Nettoyez l'abri WPC avec un tuyau d'arrosage et un détergent doux. Vous pouvez utiliser une brosse dure, mais n'utilisez pas de produits abrasifs, dégraissants ou tout autre produit de nettoyage contenant de l'huile ou de l'acétone, car ils peuvent tacher ou endommager le produit.
- ⊙ Ne stockez pas d'objets chauds dans l'abri WPC, tels que des grils ou des chalumeaux récemment utilisés, ou des produits chimiques.
- ⊙ N'appuyez pas contre les murs de l'abri avec des objets lourds car cela pourrait déformer l'ensemble de l'abri WPC.
- ⊙ Veillez à ce que le toit soit exempt de neige et de feuillage accumulé. De grandes quantités de neige peuvent endommager l'abri WPC et rendre son accès dangereux.
- ⊙ Assurez-vous que la ventilation de l'abri WPC soit suffisante. Vous éviterez ainsi l'humidité.
- ⊙ Recouvrez le toit de l'abri WPC d'une couverture étanche. Faites attention à la pente du toit. Une membrane d'étanchéité autocollante est la plus adaptée.
- ⊙ La direction du vent est un facteur important qui doit être pris en compte lors de l'installation de l'abri WPC.
- ⊙ Évitez de le placer à un endroit où il pourrait y avoir des charges de vent excessives, notamment une pression du vent élevée sur les portes.
- ⊙ Gardez toujours les portes fermées et verrouillées lorsque l'abri WPC n'est pas utilisé afin d'éviter tout dommage.
- ⊙ Veillez à contacter les autorités locales pour savoir si un permis est nécessaire pour construire l'abri de jardin.

REMARQUE : Pour rendre l'installation plus flexible, le personnel d'installation doit pré-percer lui-même les trous pour fixer les vis.





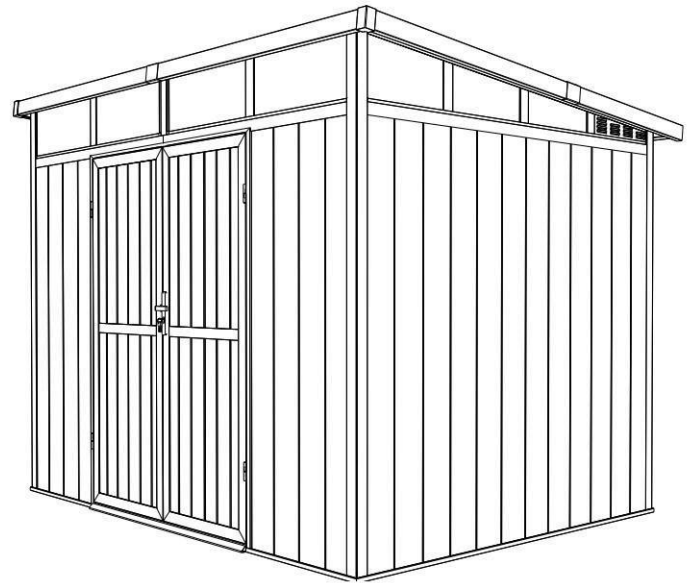
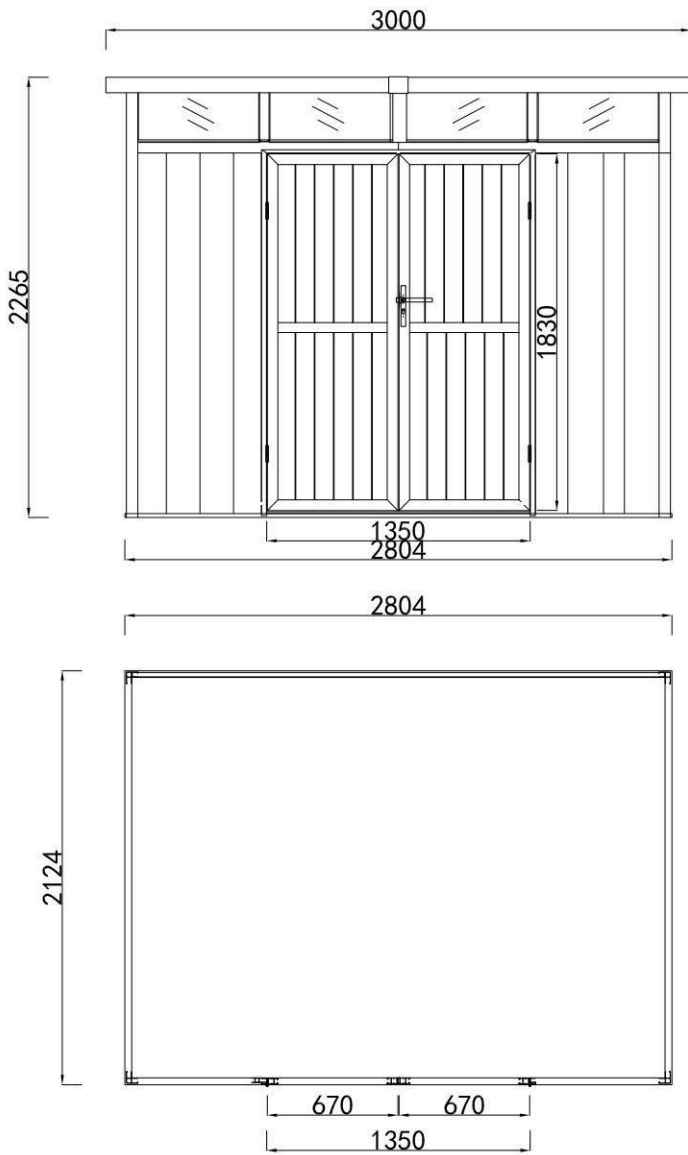



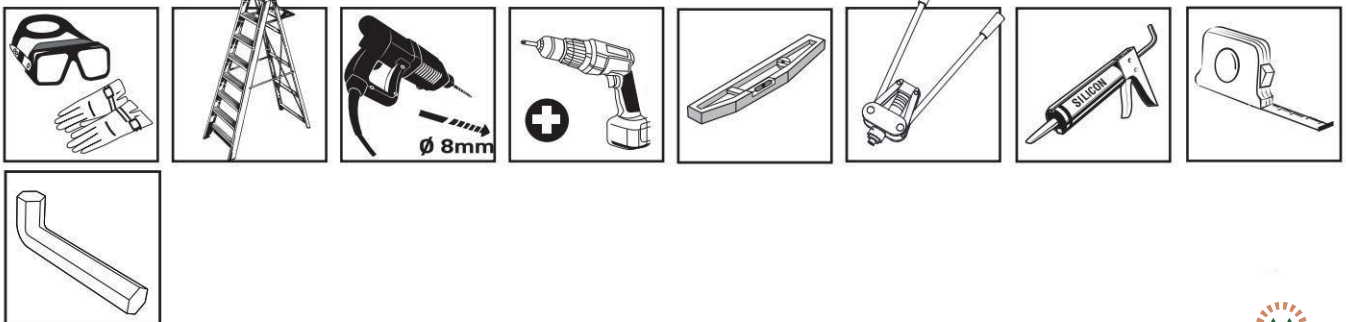



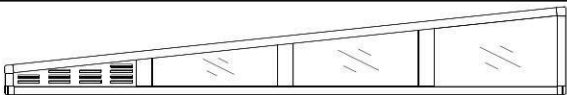
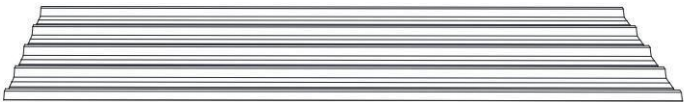



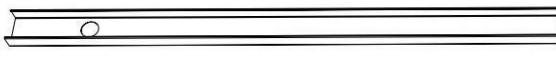
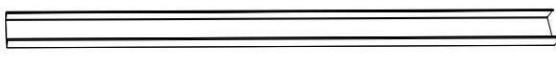
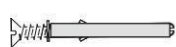

Schéma de l'abri de jardin











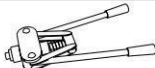

Outils nécessaires à l'installation



No	Structure	Description	QTÉ	Code
1-1		Cadre inférieur en aluminium (avant et arrière) 35x30 L=1402mm	2	M0907 35.2-30-1402-1
1-2		Cadre inférieur en aluminium (avant et arrière) 35x30 L=1402mm	2	M0907 35.2-30-1402-2
2		Châssis inférieur en aluminium (gauche et droite) 35x30 L=2124mm	2	M0907 35.2-30-2124
3		Colonne en aluminium (avant gauche) 59x59 L=2222mm	1	Colonne avant gauche M0907 59-59-2222
4		Colonne en aluminium (avant droite) 59x59 L=2222mm	1	Colonne avant droite M0907 59-59-2222
5		Colonne en aluminium (arrière gauche) 59x59 L=2008mm	1	Colonne arrière gauche M0907 59-59-2008
6		Colonne en aluminium (arrière droite) 59x59 L=2008mm	1	Colonne arrière droite M0907 59-59-2008
7		Seuil en aluminium 59x30 L=1350mm	1	M0907 59.3-30-1350
8		Cadre de porte en aluminium (gauche et droite) 50x32 L=1875mm	2	M-50-32-1875
9		Cadre de porte en aluminium (supérieur) 50x32 L=1398mm	1	M-50-32-1398
10		Poutre en aluminium en forme de H (avant et arrière) 53x24 L=1364mm	4	M0907 53-23.9-1364
11		Poutre en H en aluminium (gauche et droite) 53x24 L=2048mm	2	M0907 53-23.9-2048
12		Planche de rebord en aluminium 80x45 L=1500mm	2	M0907 80-45-1500-B
13		Planche de rebord en aluminium 80x45 L=1500mm	2	M0907 80-45-1500-A
14		Planche de rebord en aluminium 80x45 L=775mm	2	M0907 80-45-775
15		Colonne en aluminium en forme de H 50x20 L=322mm	1	M0907 50-19.6-322
16		Poutre en aluminium 72x50 L=1372.5mm	6	M0907 72-50-1372.5
17		Fenêtre (avant) 1351x322	2	M0907 1351-322
18		Fenêtre (côté gauche) 2045x322x107	1	M0907 2045-322

No	Structure	Description	QTÉ	Code
19		Fenêtre (côté droit) 2045x322x107	1	M0907 2045-322
20		Carreau d'acier de couleur 900x2200	4	
21		Double Door 1318x1805	1	
22		Mur en planches de WPC 176x20L=1875	32	
23		Mur en planches de WPC 176x20L=1964	16	
24		Poutre en aluminium 69x47 L=600mm	3	M0907 69-47-600
25		Poutre en aluminium 19.8x19.8 L=600mm	2	M0907 19.8-19.8-600
26		Gouttière de toit 90x45 L = 1495mm	1	CCP-M-0907 90-45-1495
27		Gouttière de toit 90x45 L = 1495mm	1	CCP-M-0907 90-45-1495
A		Vis 8x80	20	
B		Vis 4x16	260	
C		Rivet 4x10	120	
D		Connecteur 50x50	6	
E		Vis 5x20	12	
F		Vis 5x45	54	
G		Vis 5x60	15	
H		Loquet	2	
I		Charnière	4	
J		Capuchon en plastique pour planche de bord en aluminium	2	
K		Kit de verrouillage de porte	1	

L		Embout de gouttière	2	
M		Pistolet riveteur	1	
N		Rivet 5x13	18	
O		Colliers de connexion	1	
P		Sortie de gouttières	1	
Q		Tuyaux de descentes de gouttières L = 1990mm	1	CCP-M-Φ50-1900
T		Coude	1	
R		Profilé en aluminium en U 93*48L =100	1	CCP-M-93-48-100
Z		Bande de bord en aluminium 83*46.5 L =100	3	CCP-M-83-46.5-100
S		Connecteur de porte	2	
U		Cadre de porte	4	

ENGLISH

RECOMMENDATIONS

Please read the components list BEFORE assembly, make sure that no parts are damaged or missing. Read through the complete assembly instructions again.

Assemble all parts according to the instructions in this manual and do not skip any step.

Treat the wall panels with extreme care before and during assembly. Carefully place them on the ground. Avoid stepping on or placing any objects on it.

At least two people are required to assemble the garden sheds.

RECOMMENDATION: Build a base of wood/composite or concrete as a foundation.



Leave enough space at the installation site outside of the WPC shed so that you can access the WPC Garden sheds from the outside during assembly.

Remove all parts from the packaging and spread them out on a clean work surface by Area I/II and III.

Due to the high proportion of wood, the surface may have different shades and change color over time. This does not require special treatment, nor does it affect the life of the WPC Garden sheds.

If you want to paint the WPC shed, please ask a professional painter for advice on choosing the right colors for the wood-plastic composite material.

Do not use aggressive cleaning agents as they can stain or damage the WPC shed.

CARE AND SAFETY INSTRUCTIONS

- ☑ The garden shed is generally used for storing objects. The WPC shed is not especially designed for residential purposes.
- ☑ It is recommended to anchor the WPC shed on an immovable object or foundation (it will serve as storm protection).
- ☑ Do not set up on a windy or cold day.
- ☑ Check the WPC shed regularly for stability and make sure that the location is level.
- ☑ Be careful when handling parts with steel edges.
- ☑ For the construction and handling of the WPC shed, please only use tools that are listed in the assembly instructions.
- ☑ Always wear work gloves, safety glasses and any other kind of clothing with long sleeves when
- ☑ assembling the garden shed or performing any kind of maintenance work.
- ☑ Avoid using lawnmowers and mechanical scythe in the immediate vicinity of the WPC shed.
- ☑ Always wear safety goggles and always follow the manufacturer's instructions when using power tools. Clean the WPC shed with a garden hose and a mild detergent. You can use a hard brush but do not use any abrasive or degreasing agents, as well as cleaning agents containing oil or acetone, as these can stain or damage the product.
- ☑ Do not store any hot objects in the WPC shed, such as recently used grills or blowtorches, or any volatile chemicals.
- ☑ Do not lean heavy objects against the walls of the WPC shed, as this could distort the entire WPC shed. Keep the roof free of snow and accumulated foliage. Large amounts of snow can damage the WPC shed and make it dangerous for entering.
- ☑ Make sure there is sufficient ventilation at the WPC shed. This way you avoid moisture.
- ☑ Cover the roof of the WPC shed with a tight roof covering. Pay attention to the roof slope. A self-adhesive sealing membrane is best suited.
- ☑ The wind direction is an important factor that must be taken into account when setting up the WPC shed. Try to avoid placing it anywhere where there could be excessive wind loads, especially high wind pressure on the doors. Always keep the doors closed and locked when the WPC shed is not in use to avoid any kind of wind damage.
- ☑ Please contact your local authorities to inquire if a permit is required to build the WPC shed.

NOTE: To make the installation more flexible, the installation personnel need to predrill holes by themselves to fix screws.





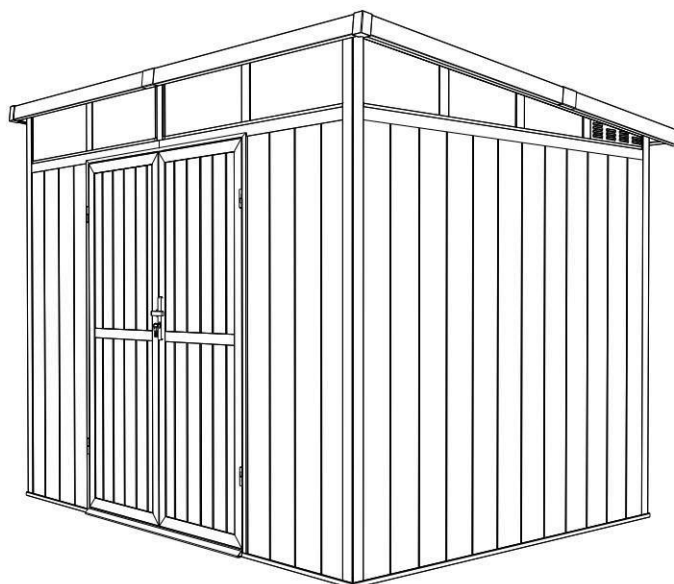
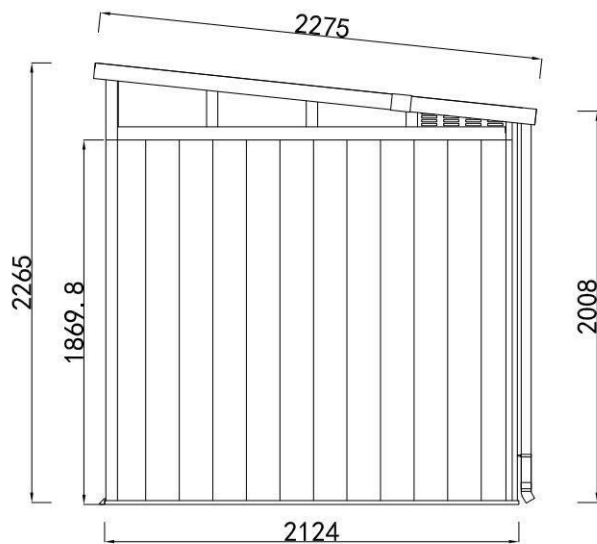
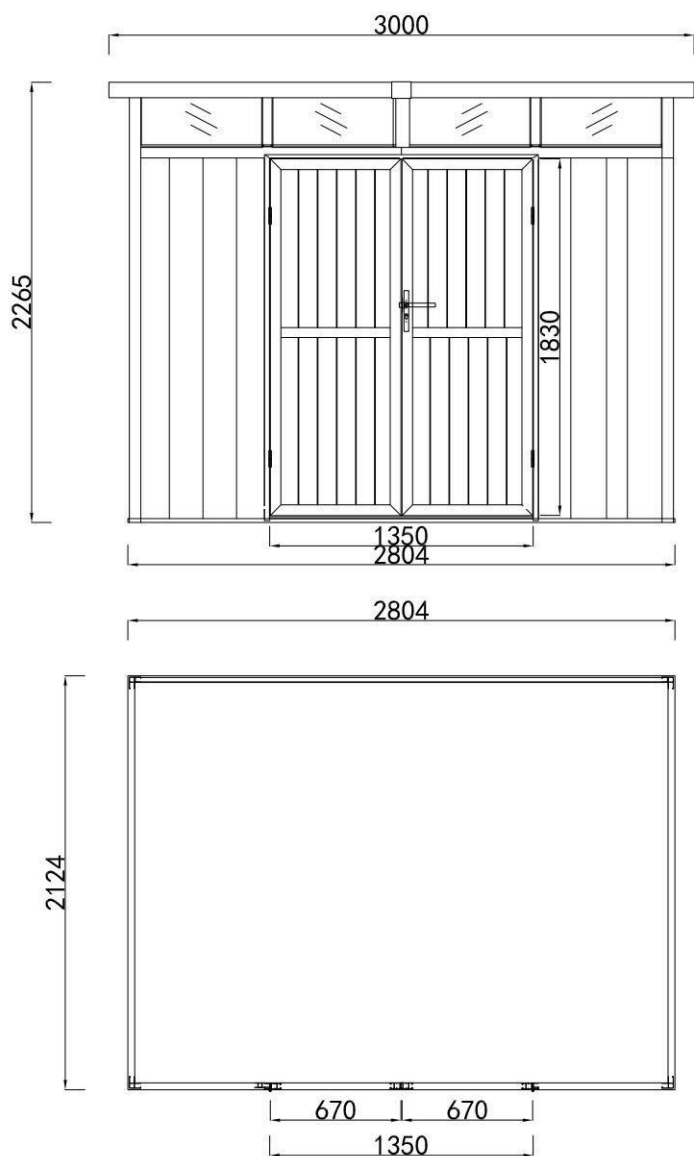



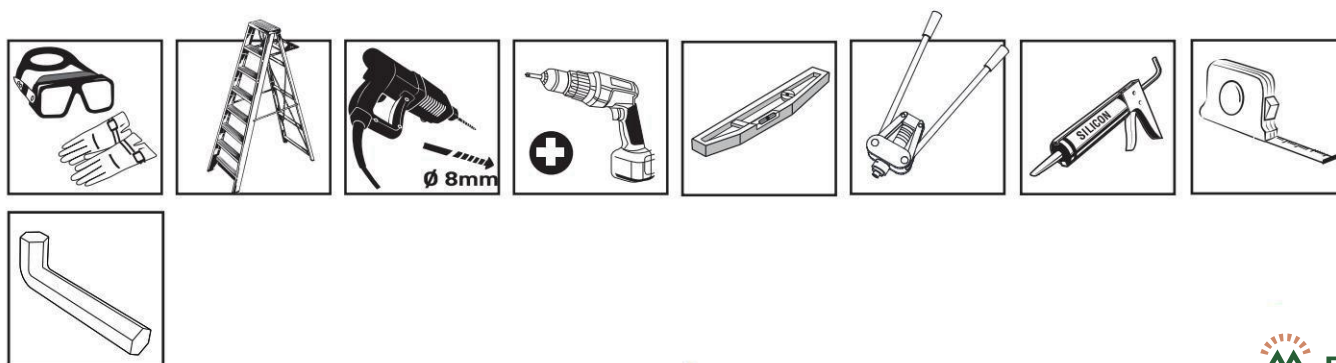







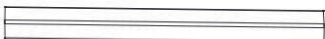



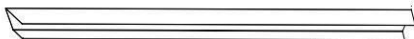
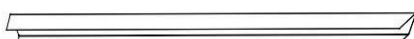
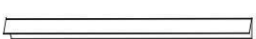

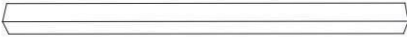
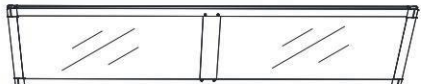
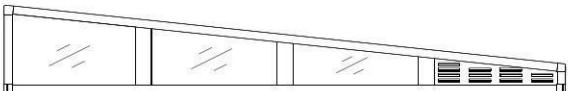

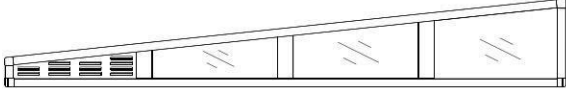
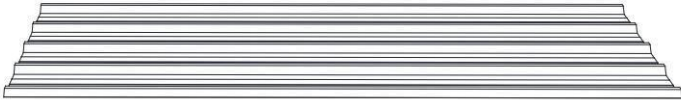









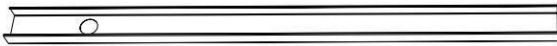

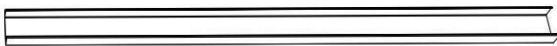

Garden Shed Three-view Drawing











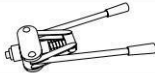

Tools Required for Installation



No	Structure	Description	QTY	Code
1-1		Aluminum Bottom Frame (Front & Rear) 35x30 L=1402mm	2	M0907 35.2-30-1402-1
1-2		Aluminum Bottom Frame (Front & Rear) 35x30 L=1402mm	2	M0907 35.2-30-1402-2
2		Aluminum Bottom Frame (Left & Right) 35x30 L=2124mm	2	M0907 35.2-30-2124
3		Aluminum Column (Left Front) 59x59 L=2222mm	1	Left front column M0907 59-59-2222
4		Aluminum Column (Right Front) 59x59 L=2222mm	1	Right front column M0907 59-59-2222
5		Aluminum Column (Left Rear) 59x59 L=2008mm	1	Left rear column M0907 59-59-2008
6		Aluminum Column (Right Rear) 59x59 L=2008mm	1	Right rear column M0907 59-59-2008
7		Aluminum Threshold 59x30 L=1350mm	1	M0907 59.3-30-1350
8		Aluminum Door Frame (Left & Right) 50x32 L=1875mm	2	M-50-32-1875
9		Aluminum Door Frame (Upper) 50x32 L=1398mm	1	M-50-32-1398
10		Aluminum H-shaped Beam (Front & Rear) 53x24 L=1364mm	4	M0907 53-23.9-1364
11		Aluminum H-shaped Beam (Left & Right) 53x24 L=2048mm	2	M0907 53-23.9- 2048
12		Aluminum Verge Board 80x45 L=1500mm	2	M0907 80-45-1500-B
13		Aluminum Verge Board 80x45 L=1500mm	2	M0907 80-45-1500-A
14		Aluminum Verge Board 80x45 L=775mm	2	M0907 80-45-775
15		Aluminum H-shaped Column 50x20 L=322mm	1	M0907 50-19.6-322
16		Aluminum Beam 72x50 L=1372.5mm	6	M0907 72-50-1372.5
17		Window (Front) 1351x322	2	M0907 1351-322
18		Window (Left Side) 2045x322x107	1	M0907 2045-322

No	Structure	Description	QTY	Code
19		Window (Right Side) 2045x322x107	1	M0907 2045-322
20		Color Steel Tile 900x2200	4	
21		Double Door 1318x1805	1	
22	 	WPC Plank Wall 176x20L=1875	32	
23	 	WPC Plank Wall 176x20L=1964	16	
24	 	Aluminum Beam 69x47 L=600mm	3	M0907 69-47-600
25	 	Aluminum Beam 19.8x19.8 L=600mm	2	M0907 19.8-19.8-600
26	 	Gutter for roof 90x45 L = 1495mm	1	CCP-M-0907 90-45-1495
27	 	Gutter for roof 90x45 L = 1495mm	1	CCP-M-0907 90-45-1495
A		Screws 8x80	20	
B		Screws 4x16	260	
C		Rivet 4x10	120	
D		Connector 50x50	6	
E		Screws 5x20	12	
F		Screws 5x45	54	
G		Screws 5x60	15	
H		Latch	2	
I		Hinge	4	
J		Plastic Cap for Aluminum Verge Board	2	
K		Door Lock Kit	1	

L		Gutter cover	2	
M		Riveting Gun	1	
N		Rivet 5x13	18	
O		connection clamp	1	
P		Gutter Outlet	1	
Q		Downpipes for gutters Length = 1900 mm	1	CCP-M-Ø50-1900
T		Elbow	1	
R		Aluminium U profie 93*48L=100	1	CCP-M-93-48-100
Z		Aluminium Edge Band 83*46.5 L=100	3	CCP-M-83-46.5-100
S		Door connector	2	
U		Door connector	4	

DEUTSCH

EMPFEHLUNGEN

Lesen Sie bitte VOR dem Zusammenbau die Liste der Bestandteile durch und vergewissern Sie sich, dass keine Teile beschädigt sind oder fehlen.

Lesen Sie die gesamte Aufbauanleitung.

Bauen Sie alle Teile gemäß den Anweisungen in dieser Anleitung zusammen und lassen Sie keinen Schritt aus.

Behandeln Sie die Wandpaneele vor und während der Montage mit äußerster Sorgfalt. Legen Sie sie vorsichtig auf den Boden.

Vermeiden Sie es, darauf zu treten oder Gegenstände darauf zu stellen.

Für den Aufbau von Gartenhäusern sind mindestens zwei Personen erforderlich.

Empfehlung: Bauen Sie als Fundament einen Sockel aus Holz/Verbundwerkstoff oder Beton.



Lassen Sie am Aufstellungsort außerhalb des WPC-Gartenhauses ausreichend Platz, um während des Aufbaus von außen auf das WPC-Gartenhaus zugreifen zu können.

Entnehmen Sie alle Teile aus der Verpackung und breiten Sie sie auf einer sauberen Arbeitsfläche nach Zone I/II und III aus.

Aufgrund des hohen Holzanteils kann die Oberfläche unterschiedliche Farbtöne aufweisen und sich im Laufe der Zeit verfärben.

Dies erfordert keine besondere Behandlung und beeinträchtigt die Lebensdauer der WPC-Gartenhäuser nicht.

Wenn Sie das WPC-Gartenhaus streichen möchten, lassen Sie sich von einem professionellen Maler beraten, um die richtigen Farben für das Holz-Kunststoff-Verbundmaterial auszuwählen.

Verwenden Sie keine aggressiven Reinigungsmittel, da diese das WPC-Gartenhaus verfärben oder beschädigen können.

PFLEGE- UND SICHERHEITSHINWEISE

- ☑ Das Gartenhaus wird in der Regel zur Aufbewahrung von Gegenständen verwendet. Das WPC-Gartenhaus ist nicht als Wohnhaus konzipiert.
- ☑ Es wird empfohlen, das WPC-Gartenhaus an einem unbeweglichen Gegenstand oder einem Fundament zu verankern (dies dient als Schutz vor Stürmen).
- ☑ Stellen Sie das Gerätehaus nicht bei kaltem oder windigem Wetter auf.
- ☑ Überprüfen Sie regelmäßig die Stabilität des WPC-Gartenhauses und stellen Sie sicher, dass der Standort waagrecht ist.
- ☑ Seien Sie vorsichtig, wenn Sie mit Teilen mit Stahlkanten hantieren.
- ☑ Verwenden Sie für den Aufbau und die Handhabung des WPC-Gartenhauses nur die in der Aufbauanleitung genannten Werkzeuge.
- ☑ Tragen Sie beim Aufbau des Gerätehauses oder bei Wartungsarbeiten immer Arbeitshandschuhe, eine Schutzbrille und Kleidung mit langen Ärmeln.
- ☑ Vermeiden Sie den Einsatz von Rasenmähern oder anderen mechanischen Gegenständen in unmittelbarer Nähe des WPC-Hauses.
- ☑ Tragen Sie immer eine Schutzbrille und befolgen Sie stets die Anweisungen des Herstellers, wenn Sie Elektrowerkzeuge verwenden.
- ☑ Reinigen Sie das WPC-Gartenhaus mit einem Gartenschlauch und einem milden Reinigungsmittel. Sie können eine harte Bürste verwenden, aber benutzen Sie keine Scheuermittel, Fettlöser oder andere Reinigungsmittel, die Öl oder Aceton enthalten, da diese das Produkt verfärben oder beschädigen können.
- ☑ Lagern Sie keine heißen Gegenstände im WPC-Haus, z. B. kürzlich benutzte Grills, Schneidbrenner oder Chemikalien.
- ☑ Drücken Sie nicht mit schweren Gegenständen gegen die Wände des Hauses, da dies das ganze WPC-Haus verformen könnte.
- ☑ Achten Sie darauf, dass das Dach frei von Schnee und angesammeltem Laub ist. Große Schneemengen können das WPC-Haus beschädigen und den Zugang gefährlich machen.
- ☑ Sorgen Sie für eine ausreichende Belüftung des WPC-Gartenhauses. Dadurch wird Feuchtigkeit vermieden.
- ☑ Decken Sie das Dach des WPC-Hauses mit einer wasserdichten Abdeckung ab. Achten Sie dabei auf die Neigung des Daches. Eine selbstklebende Abdichtungsmembran ist am besten geeignet.
- ☑ Die Windrichtung ist ein wichtiger Faktor, der bei der Aufstellung des WPC-Gartenhauses berücksichtigt werden muss.
- ☑ Vermeiden Sie es, es an einem Ort aufzustellen, an dem es zu übermäßigen Windlasten kommen kann, insbesondere zu einem hohen Winddruck auf die Türen.
- ☑ Halten Sie die Türen stets geschlossen und verriegelt, wenn das WPC-Haus nicht benutzt wird, um Schäden zu vermeiden.
- ☑ Bitte wenden Sie sich an die örtlichen Behörden, um zu erfahren, ob für den Bau des WPC-Gartenhauses eine Genehmigung erforderlich ist.

HINWEIS: Um die Installation flexibler zu gestalten, muss das Installationspersonal selbst Löcher vorbohren, um die Schrauben zu befestigen.





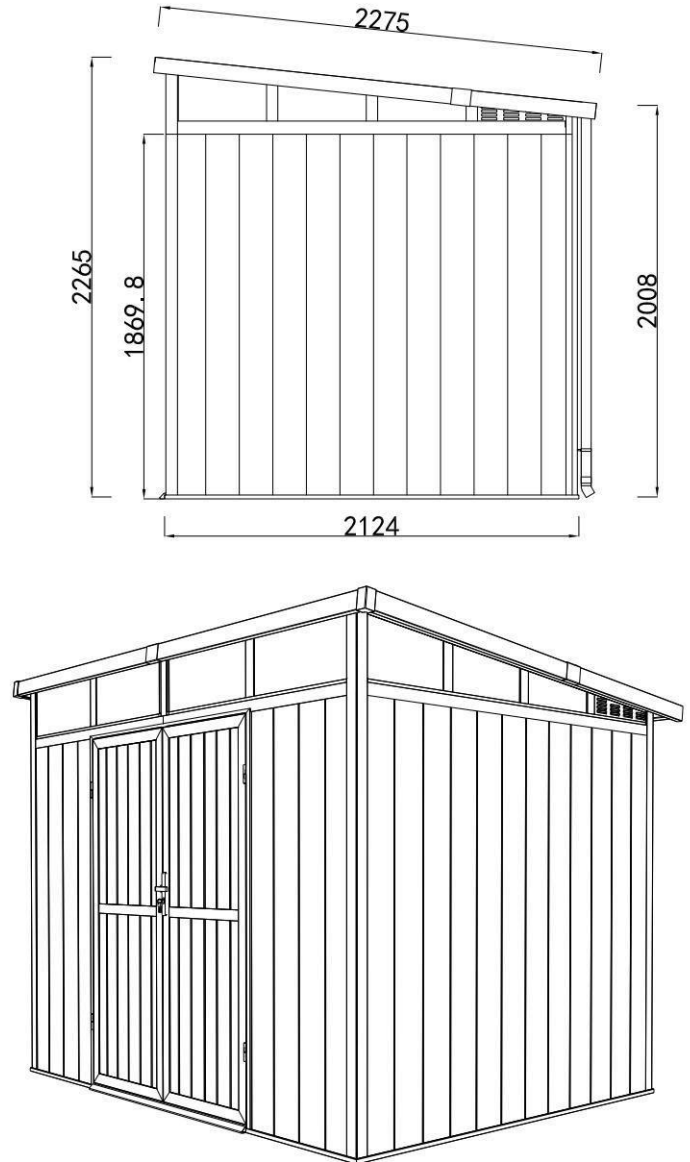
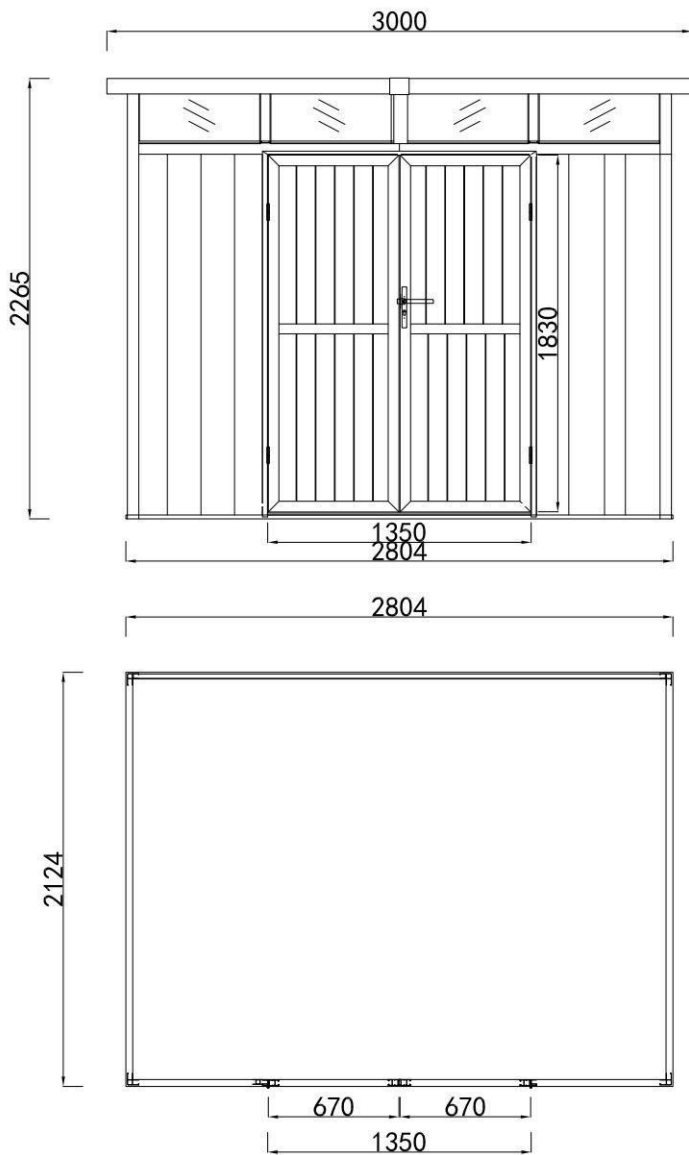



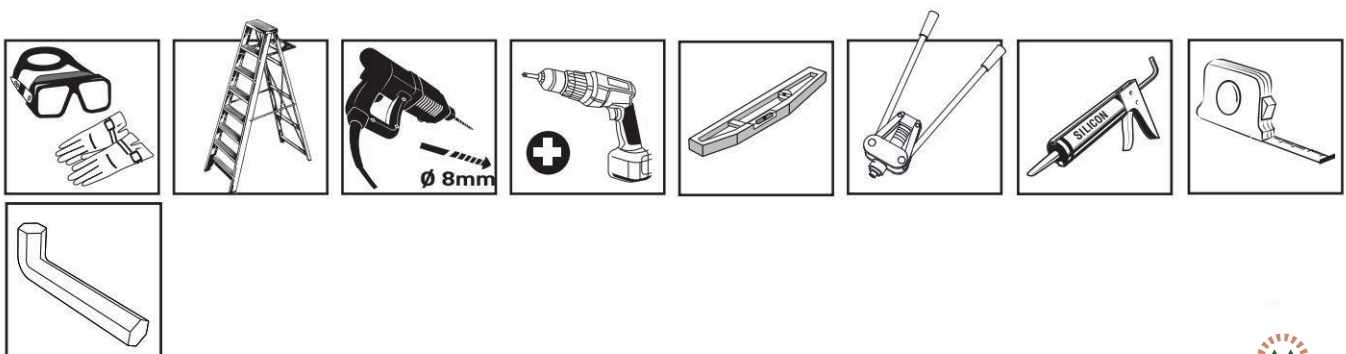







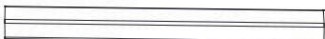



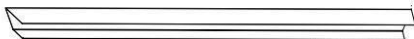
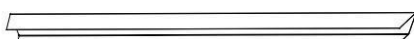
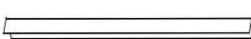

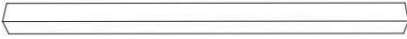
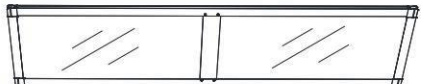
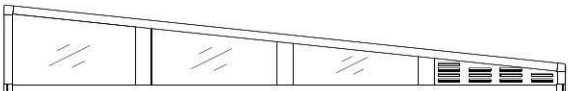

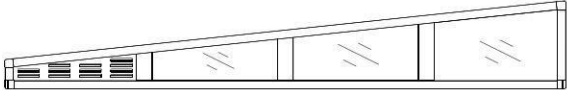
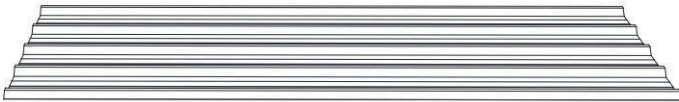





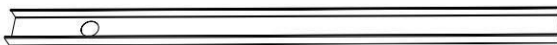
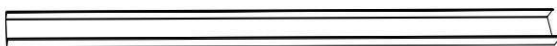

Schema des Gartenhauses











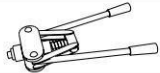

Benötigtes Werkzeug



Nr.	Abbildung	Beschreibung	Anzahl	Code
1-1		Unterer Aluminiumrahmen (vorne und hinten) 35x30 L=1402mm	2	M0907 35.2-30-1402-1
1-2		Unterer Aluminiumrahmen (vorne und hinten) 35x30 L=1402mm	2	M0907 35.2-30-1402-2
2		Unterer Aluminiumrahmen (links und rechts) 35x30 L=2124mm	2	M0907 35.2-30-2124
3		Aluminiumsäule (vorne links) 59x59 L=2222mm	1	Linke vordere Säule M0907 59- 59-2222
4		Aluminiumsäule (rechts vorne) 59x59 L=2222mm	1	Rechte vordere Säule M0907 59- 59-2222
5		Aluminiumsäule (links hinten) 59x59 L=2008mm	1	Linke hintere Säule M0907 59- 59-2008
6		Aluminiumsäule (rechts hinten) 59x59 L=2008mm	1	Rechte hintere Säule M0907 59- 59-2008
7		Aluminium Schwelle 59x30 L=1350mm	1	M0907 59.3-30-1350
8		Aluminium-Türrahmen (links und rechts) 50x32 L=1875mm	2	M-50-32-1875
9		Aluminium-Türrahmen (oben) 50x32 L=1398mm	1	M-50-32-1398
10		H-förmiger Aluminiumträger (vorne und hinten) 53x24 L=1364mm	4	M0907 53-23.9-1364
11		H-förmiger Aluminiumträger (links und rechts) 53x24 L=2048mm	2	M0907 53-23.9- 2048
12		Randleiste aus Aluminium 80x45 L=1500mm	2	M0907 80-45-1500-B
13		Randleiste aus Aluminium 80x45 L=1500mm	2	M0907 80-45-1500-A
14		Randleiste aus Aluminium 80x45 L=775mm	2	M0907 80-45-775
15		H-förmige Säule aus Aluminium 50x20 L=322mm	1	M0907 50-19.6-322
16		Aluminium-Träger 72x50 L=1372.5mm	6	M0907 72-50-1372.5
17		Fenster (Vorderseite) 1351x322	2	M0907 1351-322
18		Fenster (linke Seite) 2045x322x107	1	M0907 2045-322

Nr.	Abbildung	Beschreibung	Anzahl	Code
19		Fenster (rechte Seite) 2045x322x107	1	M0907 2045-322
20		Farbige Dachplatte aus Stahl 900x2200	4	
21		Doppeltür 1318x1905	1	
22		Wand aus WPC-Brettern 176x20L=1875	32	
23		Wand aus WPC-Brettern 176x20L=1964	16	
24		Balken aus Aluminium 69x47 L=600mm	3	M0907 69-47-600
25		Balken aus Aluminium 19.8x19.8 L=600mm	2	M0907 19.8-19.8-600
26		Dachrinne 90x45 L = 1495mm	1	CCP-M-0907 90-45-1495
27		Dachrinne 90x45 L = 1495mm	1	CCP-M-0907 90-45-1495
A		Schrauben 8x80	20	
B		Schrauben 4x16	260	
C		Niete 4x10	120	
D		Verbindungsstück 50x50	6	
E		Schrauben 5x20	12	
F		Schrauben 5x45	54	
G		Schrauben 5x60	15	
H		Riegel	2	
I		Scharnier	4	
J		Kunststoffkappe für Randleiste aus Aluminium	2	
K		Set für die Türverriegelung	1	

L		Rinnen-Mundstück	2	
M		Nietpistole	1	
N		Niet 5x13	18	
O		Rohrmuffe	1	
P		Rinnenstutze	1	
Q		Fallrohre L=1900mm	1	CCP-M-Ø50-1900
T		Fallrohrbogen	1	
R		Aluminium-U-Profil 93*48L=100	1	CCP-M-93-48-100
Z		Aluminium-Kantenband 83*46.5 L=100	3	CCP-M-83-46.5-100
S		Tür-Anschluss	2	
U		Tür-Rahmen	4	

ESPAÑOL

RECOMENDACIONES

Por favor, lea la lista de montaje de los componentes, asegúrese de que ninguna pieza esté dañada o faltante.

Lea las instrucciones de montaje varias veces.

Monte las piezas según las instrucciones y no se salte ninguna parte

Trate los paneles de la pared con cuidado antes y durante el montaje. Coloquelos con cuidado en el suelo.

Evite pisar o colocar objetos sobre el suelo.

Se necesitan al menos 2 personas para el montaje.

RECOMENDACIÓN: construya una losa de madera, resina u hormigón como base.



Deje suficiente espacio en el lugar de instalación fuera de la caseta de WPC para poder acceder la caseta de WPC Garden desde el exterior durante el montaje.

Retire todas las piezas del embalaje y extienda sobre una superficie de trabajo limpia por el Área I/II y III.

Debido a la alta proporción de madera, la superficie puede tener diferentes tonalidades y cambiar de color con el tiempo. Esto no requiere un tratamiento especial, ni afecta la vida de las casetas WPC Garden.

Si desea pintar el cobertizo de WPC, consulte con un pintor profesional para que le aconseje sobre la elección de los colores adecuados para el material compuesto de madera y plástico.

No utilice productos de limpieza fuertes, ya que pueden manchar o dañar el cobertizo de WPC.

INSTRUCCIONES DE SEGURIDAD

- ☑ La caseta de jardín se utiliza generalmente para guardar objetos. El cobertizo de WPC no está diseñado para fines residenciales.
- ☑ Se recomienda anclar la caseta de WPC sobre un objeto o cimiento inamovible (servirá como protección contra tormentas)
- ☑ No monte la caseta en un día ventoso o frío.
- ☑ Cheque la estabilidad de la caseta de WPC regularmente y asegúrese de que la ubicación esté nivelada.
- ☑ Tenga cuidado al manipular piezas con bordes de acero.
- ☑ Para la construcción y el manejo de la caseta de WPC, utilice únicamente las herramientas que se enumeran en las instrucciones de montaje.
- ☑ Lleve siempre guantes de trabajo, gafas de seguridad y cualquier otro tipo de ropa de manga larga cuando monte la caseta de jardín o realice cualquier tipo de trabajo de mantenimiento.
- ☑ Evite el uso de cortacéspedes y guadañas mecánicas en las inmediaciones de la caseta de WPC.
- ☑ Siempre use gafas de seguridad y siga siempre las instrucciones del fabricante cuando use herramientas eléctricas.
- ☑ Limpie la caseta de WPC con una manguera de jardín y un detergente suave. Puede utilizar un cepillo duro, pero no utilice productos desengrasantes, así como productos de limpieza que contengan aceite o acetona, ya que pueden manchar o dañar el producto.
- ☑ No almacene ningún objeto caliente en el cobertizo de WPC, como parrillas o sopletes usados recientemente, ni ningún producto químico volátil.
- ☑ No apoye objetos pesados contra las paredes del cobertizo de WPC, ya que esto la podría deformar.
- ☑ Mantenga el techo libre de nieve y follaje acumulado. Grandes cantidades de nieve pueden dañar la caseta de WPC y hace que entrar sea peligroso.
- ☑ Asegúrese de que haya suficiente ventilación en la caseta de WPC. Así evitas la humedad.
- ☑ Cubra el techo de la caseta de WPC con una cubierta hermética. Preste atención a la pendiente del techo. Una membrana de sellado autoadhesiva es la más adecuada.
- ☑ La dirección del viento es un factor importante que debe tenerse en cuenta al montar la caseta de WPC. Trate de evitar colocarlo en cualquier lugar donde pueda haber vientos fuertes.
- ☑ Presión en las puertas. Mantenga siempre las puertas cerradas y bloqueadas cuando la caseta de WPC no esté en uso para evitar cualquier tipo de daño por viento.

NOTA: Para que la instalación sea más flexible, el personal de instalación debe perforar previamente los agujeros para fijar los tornillos.





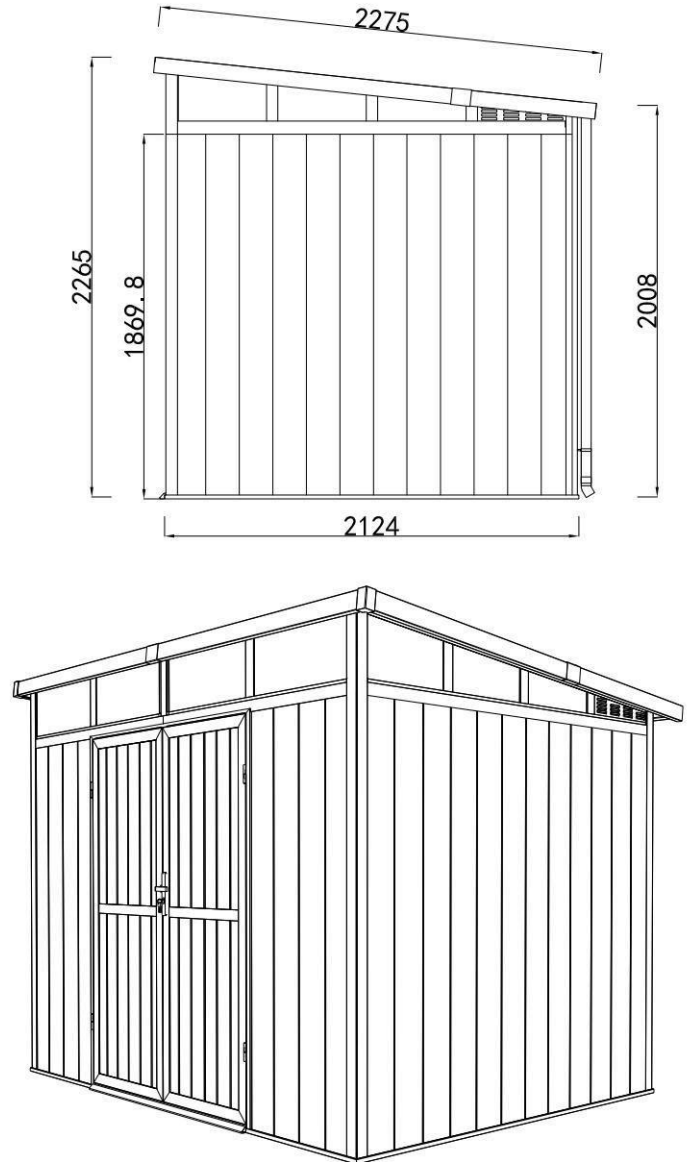
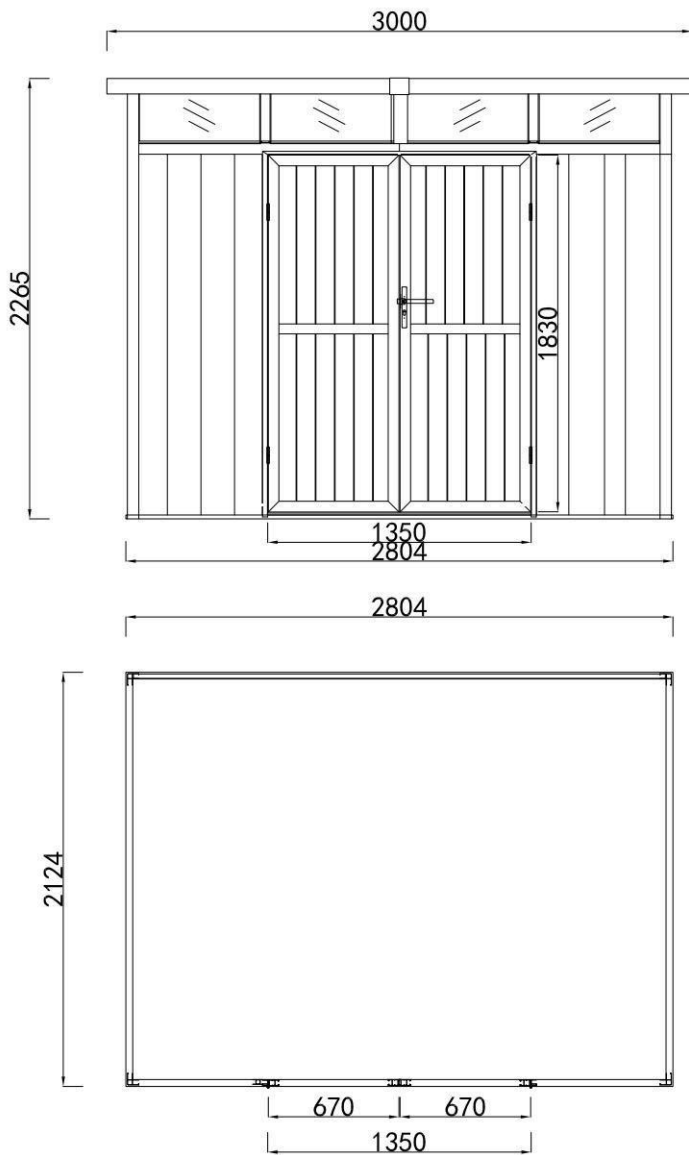



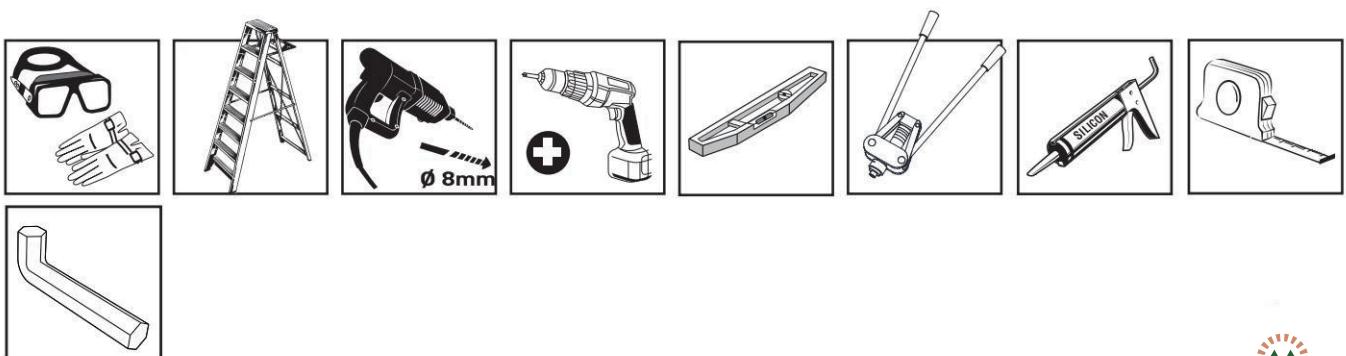

































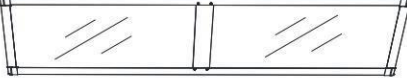
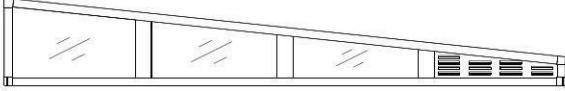

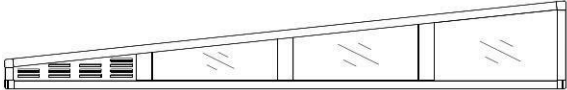
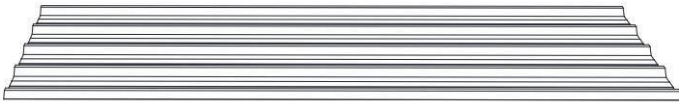







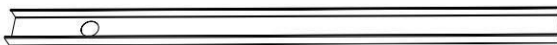

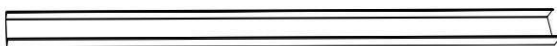

Caseta de jardín dibujo 3D













Herramientas necesarias para la instalación

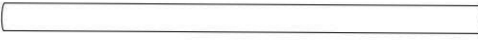

No	Estructura		Descripción	CANT.	Código
1-1			Telaio inferiore in alluminio (anteriore e posteriore) 35x30 L=1402mm	2	M0907 35.2-30-1402-1
1-2			Telaio inferiore in alluminio (anteriore e posteriore) 35x30 L=1402mm	2	M0907 35.2-30-1402-2
2			Telaio inferiore in alluminio (sinistra e destra) 35x30 L=2124mm	2	M0907 35.2-30-2124
3			Colonna in alluminio (anteriore sinistro) 59x59 L=2222mm	1	Colonna anteriore sinistra M0907 59-59-2222
4			Colonna in alluminio (anteriore destra) 59x59 L=2222mm	1	Colonna anteriore destra M0907 59-59-2222
5			Colonna in alluminio (posteriore sinistro) 59x59 L=2008mm	1	Colonna posteriore sinistra M0907 59-59-2008
6			Colonna in alluminio (posteriore a destra) 59x59 L=2008mm	1	Colonna posteriore destra M0907 59-59-2008
7		Soglia in alluminio 59x30 L=1350mm	1	M0907 59.3-30-1350	
8			Marco de puerta de aluminio (izquierdo y derecho) 50x32 L=1875mm	2	M-50-32-1875
9			Marco de puerta de aluminio (superior) 50x32 L=1398mm	1	M-50-32-1398
10			Trave in alluminio a forma di H (anteriore e posteriore) 53x24 L=1364mm	4	M0907 53-23.9-1364
11			Trave ad H in alluminio (sinistra e destra) 53x24 L=2048mm	2	M0907 53-23.9-2048
12			Plancia in alluminio 80x45 L=1500mm	2	M0907 80-45-1500-B
13			Plancia in alluminio 80x45 L=1500mm	2	M0907 80-45-1500-A
14			Soglia in alluminio 80x45 L=775mm	2	M0907 80-45-775
15			Colonna in alluminio a forma di H 50x20 L=322mm	1	M0907 50-19.6-322
16			Trave in alluminio 72x50 L=1372.5mm	6	M0907 72-50-1372.5
17			Finestra (anteriore) 1351x322	2	M0907 1351-322
18			Finestra (lato sinistro) 2045x322x107	1	M0907 2045-322

No	Estructura	Descripción	CANT.	Código
19		Ventana (lado derecho) 2045x322x107	1	M0907 2045-322
20		Azulejo de acero de color 900x2200	4	
21		Puerta doble 1318x1805	1	
22		Pared de tabloncillos de WPC 176x20L=1875	32	
23		Pared de tabloncillos de WPC 176x20L=1964	16	
24	 	Viga de aluminio 69x47 L=600mm	3	M0907 69-47-600
25	 	Viga de aluminio 19.8x19.8 L=600mm	2	M0907 19.8-19.8-600
26	 	Canalón de techo 90x45 L = 1495mm	1	CCP-M-0907 90-45-1495
27	 	Canalón de techo 90x45 L = 1495mm	1	CCP-M-0907 90-45-1495
A		Tornillos 8x80	20	
B		Tornillos 4x16	260	
C		Remache 4x10	120	
D		Conectores 50x50	6	
E		Tornillos 5x20	12	
F		Tornillos 5x45	54	
G		Tornillos 5x60	15	
H		Pestillo	2	
I		Bisagra	4	
J		Tapa de plástico para tablero de borde de aluminio	4	
K		Juego de cerradura de puerta	1	

L		Boquilla para canaleta	2	
M		Pistola remachadora	1	
N		Remache 5x13	18	
O		Abrazaderas de conexión	1	
P		Canalones de salida	1	
Q		Bajantes para canalones L=1900mm	1	CCP-M-Φ50-1900
T		Tubo	1	
R		Perfil U de aluminio 93*48L=100	1	CCP-M-93-48-100
Z		Banda de borde de aluminio 83*46.5 L=100	3	CCP-M-83-46.5-100
S		Conector de puerta	2	
U		Marco de puerta	4	

ITALIANO

RACCOMANDAZIONI

Si prega di leggere l'elenco dei componenti PRIMA di procedere al montaggio, assicurarsi che nessuna parte sia danneggiata o mancante.

Rileggere tutte le istruzioni di montaggio.

Assemblare tutte le parti seguendo le istruzioni di questo manuale e non saltare alcun passaggio.

Trattare i pannelli che costituiscono le pareti con estrema cura prima e durante il montaggio. Appoggiarli a terra facendo molta attenzione.

Evitare di calpestarli o di posizionare degli oggetti al di sopra di essi.

Il montaggio delle casette da giardino richiede almeno due persone.

RACCOMANDAZIONE: costruire una base in legno/composito o cemento come fondamenta.



Nel luogo di installazione, lasciare spazio sufficiente all'esterno della casetta in WPC per potervi accedere dall'esterno durante il montaggio.

Rimuovere tutte le parti dall'imballo e disporle su una superficie pulita dividendole per area I/II e III.

A causa dell'elevata percentuale di legno, la superficie può avere sfumature diverse e cambiare colore nel tempo.

Ciò non richiede un trattamento speciale e non influisce sulla durata delle casette da giardino WPC.

Se si desidera verniciare la casetta da giardino in WPC, è consigliato rivolgersi a un imbianchino professionista al fine di scegliere le vernici più adatte ai materiali compositi legno-plastica.

Non utilizzare prodotti per la pulizia aggressivi, poiché potrebbero macchiare o danneggiare la casetta in CPB.

ISTRUZIONI PER LA MANUTENZIONE E LA SICUREZZA

- ☑ La casetta da giardino è generalmente utilizzata per riporre oggetti. La casetta in WPC non è abitabile.
- ☑ Si consiglia di ancorare il rifugio WPC a una superficie inamovibile o a fondamenta solide (questo servirà come protezione contro i temporali forti).
- ☑ Non montare il rifugio durante le giornate fredde o ventose.
- ☑ Controllare regolarmente la stabilità del rifugio WPC e assicurarsi che la posizione sia livellata.
- ☑ Prestare attenzione quando si maneggiano parti con bordi in acciaio.
- ☑ Per la costruzione della casetta WPC utilizzare esclusivamente gli attrezzi indicati nelle istruzioni di montaggio.
- ☑ Indossare sempre guanti da lavoro, occhiali protettivi e qualsiasi altro tipo di abbigliamento a maniche lunghe durante il montaggio della casetta o in caso di lavori di manutenzione.
- ☑ Evitare l'uso di tosaerba o altri oggetti meccanici nelle immediate vicinanze della casetta WPC.
- ☑ Indossare sempre una protezione per gli occhi e seguire sempre le istruzioni del produttore quando si utilizzano utensili elettrici.
- ☑ Pulire la casetta in WPC con un tubo d'irrigazione e un detergente delicato. È possibile utilizzare una spazzola rigida, ma non utilizzare prodotti abrasivi, sgrassanti o altri prodotti per la pulizia contenenti olio o acetone, poiché potrebbero macchiare o danneggiare il prodotto.
- ☑ Non conservare oggetti caldi nel rifugio WPC, come griglie o torce subito dopo l'utilizzo, o sostanze chimiche volatili.
- ☑ Non appoggiare oggetti pesanti alle pareti della casetta in quanto ciò potrebbe deformare l'intera struttura in WPC.
- ☑ Assicurarsi che il tetto sia privo di accumuli di neve e foglie. Grandi quantità di neve possono danneggiare il rifugio WPC e rendervi pericoloso l'accesso.
- ☑ Assicurarsi che il rifugio WPC sia sufficientemente ventilato all'interno così da impedire che ci sia umidità.
- ☑ Coprire il tetto della casetta in WPC con una copertura impermeabile. Prestare attenzione alla pendenza del tetto. Una membrana impermeabilizzante autoadesiva è la più adatta.
- ☑ La direzione del vento è un fattore importante che deve essere considerato durante l'installazione della casetta in WPC.
- ☑ Evitare di installarla in zone eccessivamente esposte a vento, in particolare che determinano un'elevata pressione del vento sulle porte.
- ☑ Tenere sempre le porte chiuse e bloccate quando la casetta in WPC non è in uso per evitare eventuali danni.
- ☑ Si prega di contattare le autorità locali per verificare che sia necessario un permesso per installare la casetta.

NOTA: per rendere l'installazione più flessibile, il personale addetto all'installazione deve preforare autonomamente i fori per fissare le viti.





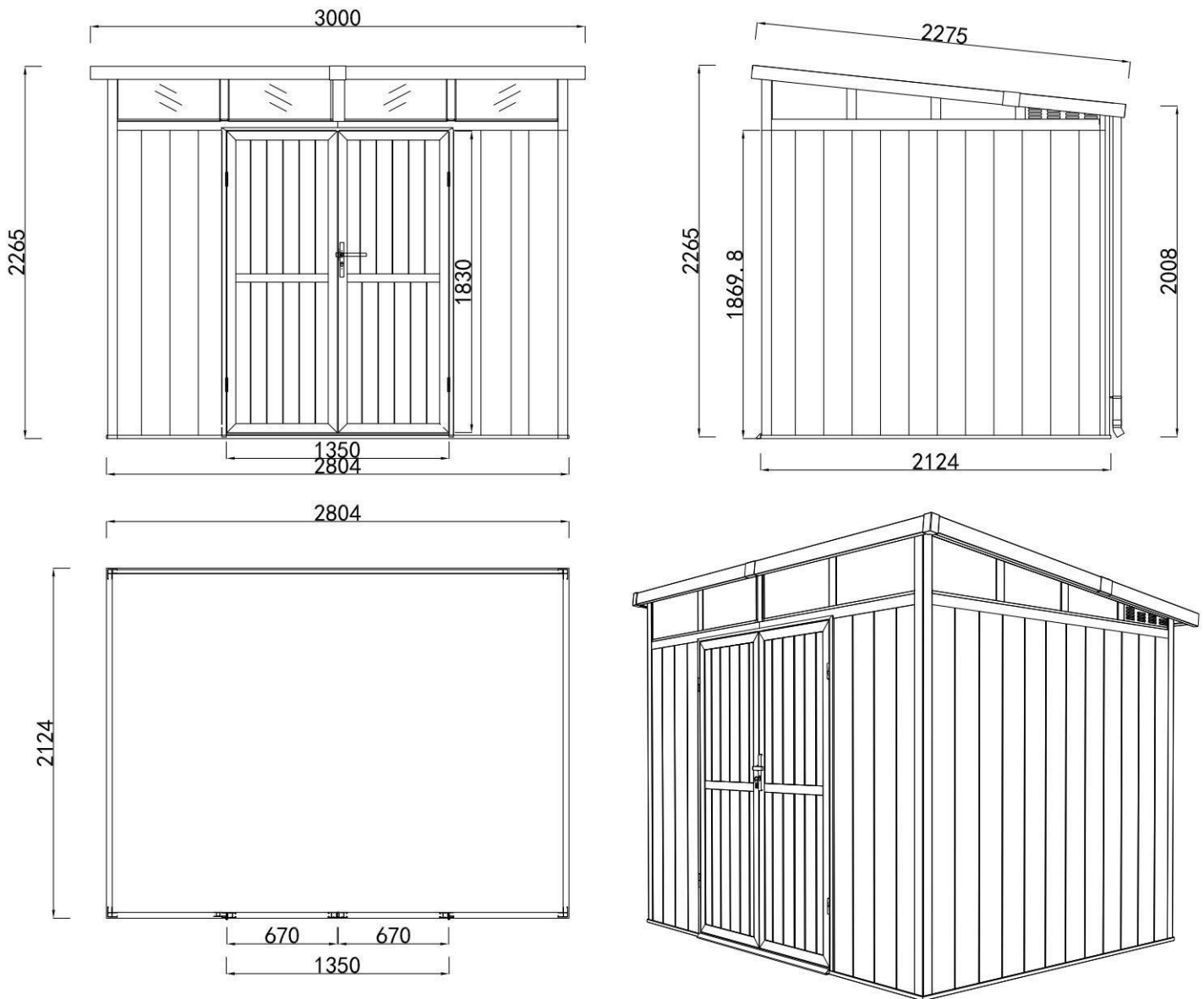



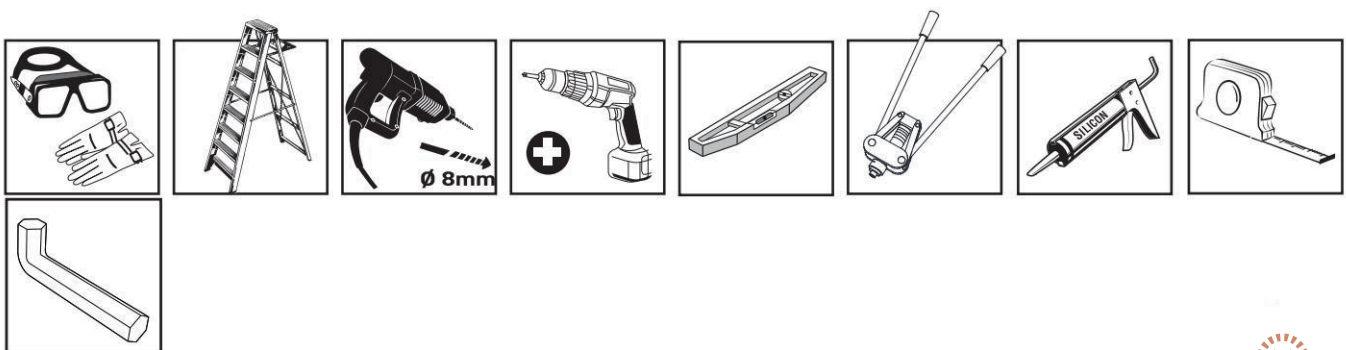



































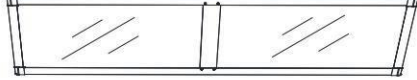
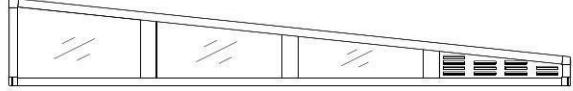

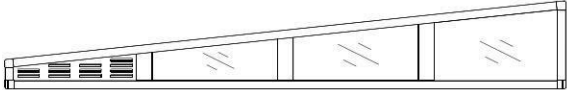
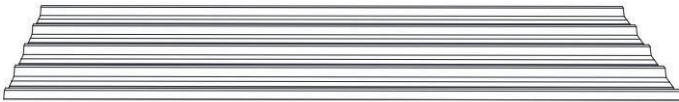





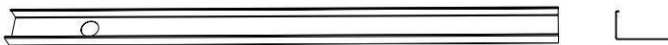
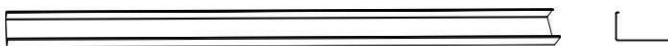

Schema della casetta da giardino











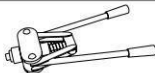

Strumenti necessari per l'installazione



No	Struttura		Descrizione	QTÀ	Codice
1-1			Telaio inferiore in alluminio (anteriore e posteriore) 35x30 L=1402mm	2	M0907 35.2-30-1402-1
1-2			Telaio inferiore in alluminio (anteriore e posteriore) 35x30 L=1402mm	2	M0907 35.2-30-1402-2
2			Telaio inferiore in alluminio (sinistra e destra) 35x30 L=2124mm	2	M0907 35.2-30-2124
3			Colonna in alluminio (anteriore sinistra) 59x59 L=2222mm	1	Colonna anteriore sinistra M0907 59-59-2222
4			Colonna in alluminio (anteriore destra) 59x59 L=2222mm	1	Colonna anteriore destra M0907 59-59-2222
5			Colonna in alluminio (posteriore sinistra) 59x59 L=2008mm	1	Colonna posteriore sinistra M0907 59-59-2008
6			Colonna in alluminio (posteriore destra) 59x59 L=2008mm	1	Colonna posteriore destra M0907 59-59-2008
7			Soglia in alluminio 59x30 L=1350mm	1	M0907 59.3-30-1350
8			Telaio della porta in alluminio (sinistra e destra) 50x32 L=1875mm	2	M-50-32-1875
9			Telaio della porta in alluminio (superiore) 50x32 L=1398mm	1	M-50-32-1398
10			Trave in alluminio a forma di H (anteriore e posteriore) 53x24 L=1364mm	4	M0907 53-23.9-1364
11			Trave ad H in alluminio (sinistra e destra) 53x24 L=2048mm	2	M0907 53-23.9-2048
12			Plancia in alluminio 80x45 L=1500mm	2	M0907 80-45-1500-B
13			Plancia in alluminio 80x45 L=1500mm	2	M0907 80-45-1500-A
14			Soglia in alluminio 80x45 L=775mm	2	M0907 80-45-775
15			Colonna in alluminio a forma di H 50x20 L=322mm	1	M0907 50-19.6-322
16			Trave in alluminio 72x50 L=1372.5mm	6	M0907 72-50-1372.5
17			Finestra (anteriore) 1351x322	2	M0907 1351-322
18			Finestra (lato sinistro) 2045x322x107	1	M0907 2045-322

No	Struttura	Descrizione	QTÀ	Codice
19		Finestra (lato destro) 2045x322x107	1	M0907 2045-322
20		Pannello del tetto in acciaio colorato 900x2200	4	
21		Doppia Porta 1318x1805	1	
22		Plancia per la parete in WPC 176x20L=1875	32	
23		Plancia per la parete in WPC 176x20L=1964	16	
24		Trave di alluminio 69x47 L=600mm	3	M0907 69-47-600
25		Trave di alluminio 19.8x19.8 L=600mm	2	M0907 19.8-19.8-600
26		Grondaia del tetto 90x45 L = 1495mm	1	CCP-M-0907 90-45-1495
27		Grondaia del tetto 90x45 L = 1495mm	1	CCP-M-0907 90-45-1495
A		Viti 8x80	20	
B		Viti 4x16	260	
C		Rivetto 4x10	120	
D		Connettore 50x50	6	
E		Viti 5x20	12	
F		Viti 5x45	54	
G		Viti 5x60	15	
H		Chiavistello	2	
I		Cerniera	4	
J		Tappo in plastica per la plancia in alluminio	4	
K		Kit serratura porta	1	

L		Adattatore per grondaia	2	
M		Pistola rivettatrice	1	
N		Remache 5x13	18	
O		Morsetti di collegamento	1	
P		Uscita grondaia	1	
Q		Tubi di scarico delle grondaie L=1900mm	1	CCP-M-Ø50-1900
T		Raccordo	1	
R		Profilo a U in alluminio 93*48L=100	1	CCP-M-93-48-100
Z		Fascia in alluminio 83*46.5 L=100	3	CCP-M-83-46.5-100
S		Connettore della porta	2	
U		Telaio porta	4	

POLSKI

ZALECENIA

Prosimy o zapoznanie się z listą elementów PRZED montażem oraz o upewnienie się, że żadna z części nie jest uszkodzona oraz o sprawdzenie, czy lista części jest kompletna względem niniejszej instrukcji.

Przed przystąpieniem do prac montażowych, należy zapoznać się w całości z instrukcją montażu.

Należy zamontować wszystkie części zgodnie z zaleceniami zawartymi w niniejszej instrukcji i nie pomijać żadnych kroków.

Przed i w trakcie montażu należy traktować panele ściennie z wyjątkową ostrożnością. Proszę je ostrożnie położyć na podłodze.

Należy unikać chodzenia po nich lub stawiania na nich przedmiotów.

Do montażu domków ogrodowych wymagane są co najmniej dwie osoby.

ZALECENIE: wykonać drewnianą/kompozytową lub betonową podstawę jako fundament.



W miejscu montażu należy pozostawić wystarczająco dużo miejsca wokół domku ogrodowego WPC, aby podczas montażu można było do niego wejść od zewnątrz.

Wyjąć wszystkie części z opakowania i rozłożyć na oczyszczonej powierzchni roboczej według strefy I/II i III.

Ze względu na znaczną zawartość drewna, powierzchnia może mieć różne odcienie i zmieniać kolor z upływem czasu.

Nie wymaga to specjalnej konserwacji i nie wpływa na żywotność domków WPC.

Jeśli chcesz pomalować domek ogrodowy WPC, poproś fachowca o poradę w sprawie wyboru odpowiednich kolorów dla kompozytu (drewno-tworzywo sztuczne).

Nie należy używać agresywnych środków czyszczących, ponieważ mogą one plamić lub uszkodzić domek ogrodowy WPC.

INSTRUKCJE KONSERWACJI I BEZPIECZEŃSTWA

- ⊙ Domek ogrodowy służy do przechowywania przedmiotów. Domek ogrodowy WPC nie jest przeznaczony do użytkowania jako przestrzeń mieszkalna.
- ⊙ Zaleca się zakotwienie domku WPC do usztywnionego gruntu lub fundamentu (posłuży to jako zabezpieczenie przed niekorzystnym działaniem wiatrów).
- ⊙ Nie należy montować domku w czasie niskich temperatur lub przy wietrznej pogodzie.
- ⊙ Należy regularnie sprawdzać stabilność wiaty WPC i upewnić się, że miejsce położenia jest równe.
- ⊙ Należy zachować ostrożność podczas obchodzenia się z częściami o ostrych metalowych krawędziach.
- ⊙ Podczas prac montażowych przy konstrukcji domku WPC należy używać wyłącznie narzędzi wymienionych w instrukcji montażu.
- ⊙ Należy nosić rękawice robocze, okulary ochronne i inną odzież z długimi rękawami podczas montażu domku ogrodowego lub wykonywania wszelkich prac konserwacyjnych.
- ⊙ Należy unikać używania kosiarek lub innych przedmiotów mechanicznych w bezpośrednim sąsiedztwie domku ogrodowego WPC.
- ⊙ Podczas używania elektronarzędzi należy zawsze nosić okulary ochronne i postępować zgodnie z zaleceniami producenta.
- ⊙ Domek ogrodowy WPC należy czyścić za pomocą zwykłego węża ogrodowego i łagodnego detergentu. Można stosować sztywną szczotkę, ale nie należy używać środków ściernych, odtłuszczających ani żadnych innych środków czyszczących zawierających olej lub aceton, ponieważ mogą one zabrudzić lub uszkodzić produkt.
- ⊙ W domku ogrodowym WPC nie należy przechowywać rozgrzanych przedmiotów, takich jak niedawno używane grille lub pochodnie, a także chemikaliów.
- ⊙ Nie należy opierać o ściany wiaty ciężkich przedmiotów, gdyż może to spowodować deformację całego domku WPC.
- ⊙ Należy stale dopilnowywać, aby dach domku ogrodowego był pozbawiony pokrywy śnieżnej i nagromadzonych liści. Duże ilości śniegu mogą uszkodzić domek WPC i sprawić, że wchodzenie do niego będzie niebezpieczne.
- ⊙ Należy upewnić się, że domek WPC ma odpowiednią wentylację. Zapobiegnie to powstawaniu wilgoci.
- ⊙ Należy pokryć dach domku WPC nieprzemakalną powłoką, przy czym zalecamy zwrócenie uwagi na kąt nachylenia dachu. Najbardziej odpowiednia jest samoprzylepna folia hydroizolacyjna.
- ⊙ Kierunek wiatru jest ważnym czynnikiem, który należy wziąć pod uwagę podczas montażu domku WPC.
- ⊙ Należy unikać umieszczania go w miejscach, gdzie może występować nadmierna ekspozycja na wiatr, w tym duży napór wiatru na drzwi.
- ⊙ Zawsze trzymaj drzwi zamknięte i zakluczone, kiedy domek WPC nie jest używany, aby uniknąć ewentualnych uszkodzeń.
- ⊙ Prosimy o kontakt z lokalnymi władzami, aby dowiedzieć się, czy wymagane jest pozwolenie na postawienie domku ogrodowego.

UWAGA: Aby instalacja była bardziej elastyczna, personel instalujący musi samodzielnie wywiercić otwory w celu zamocowania śrub.





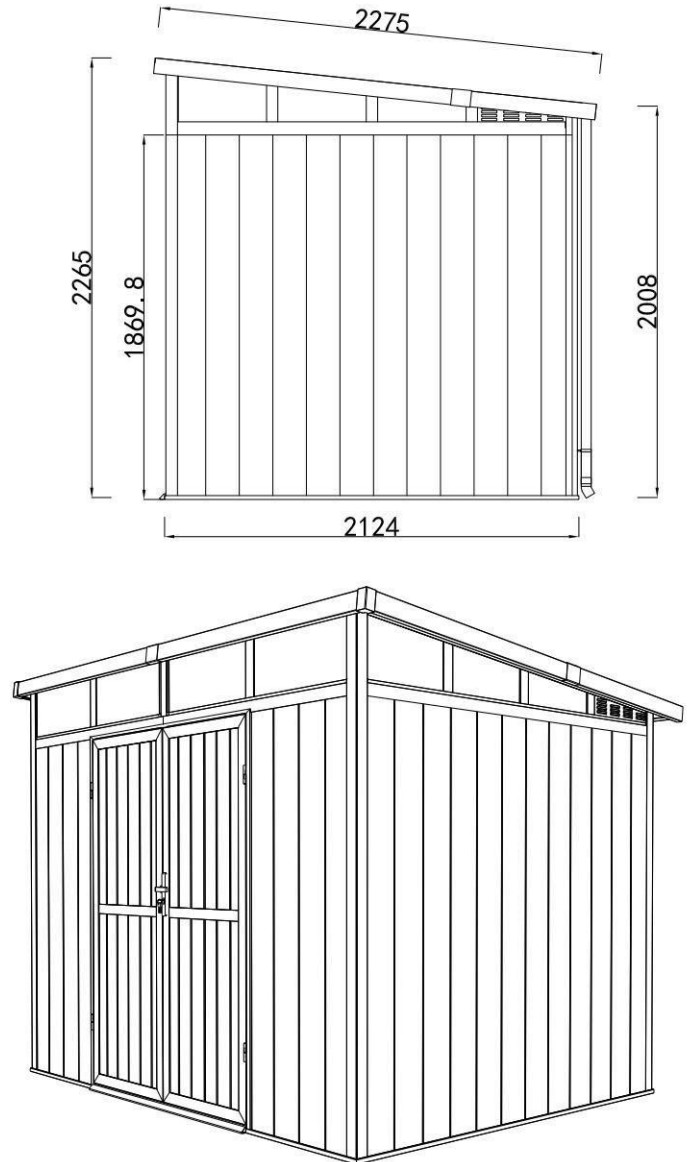
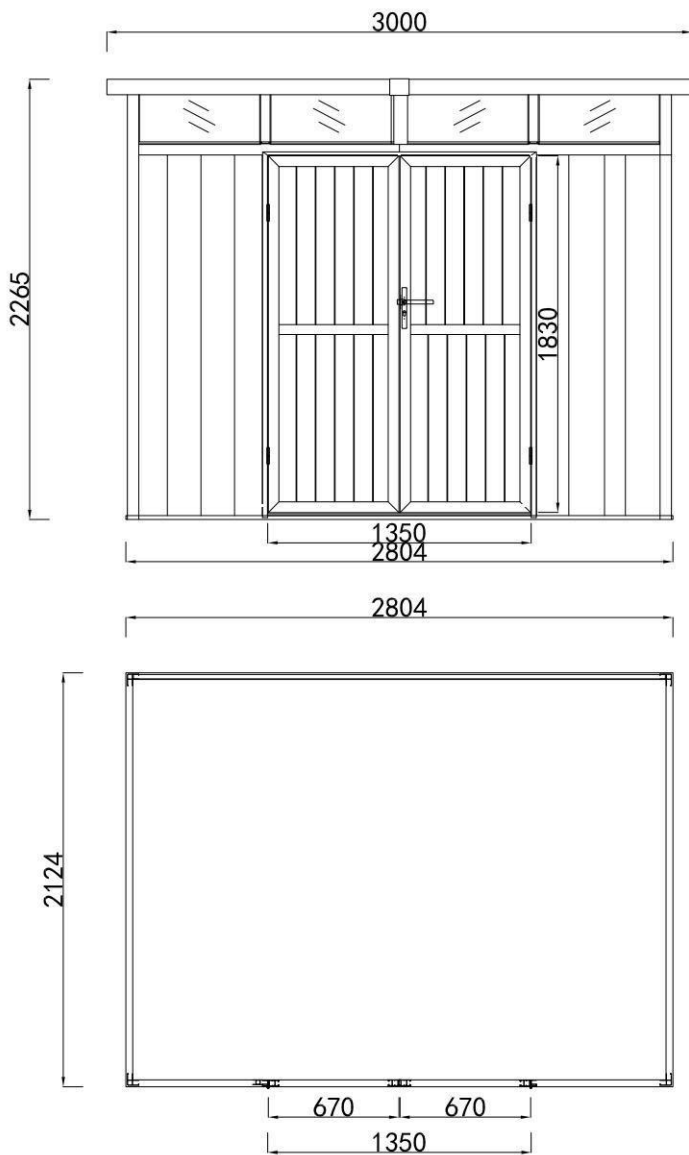



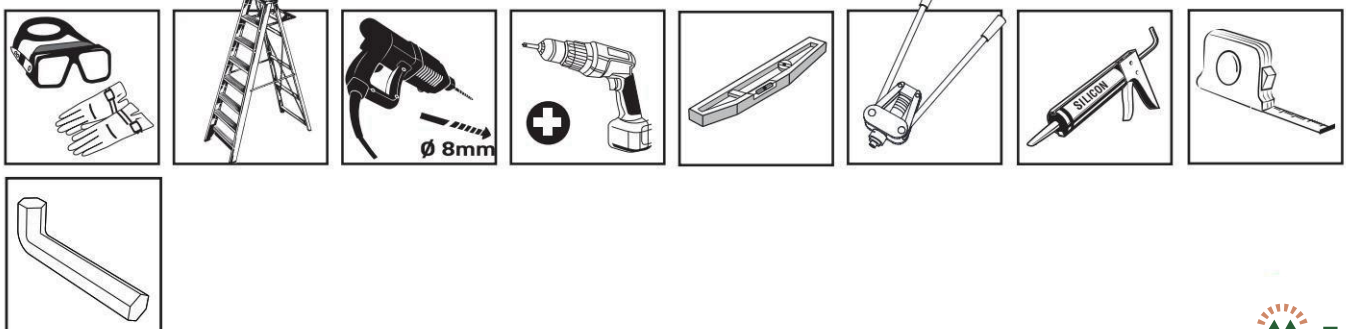







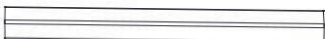



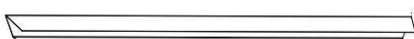
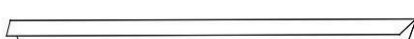

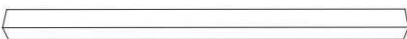

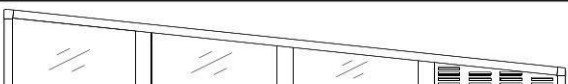

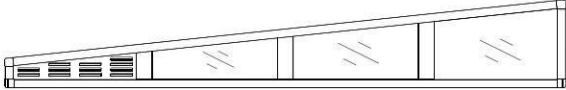
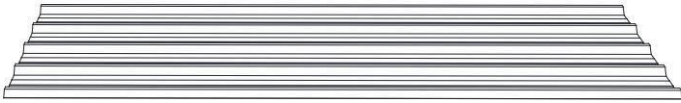





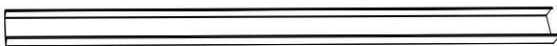

Schemat domku ogrodowego









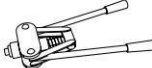
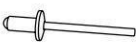

Narzędzia potrzebne do montażu



Nr	Struktura	Opis	Ilość	Kod
1-1		Aluminiowa rama dolna (przód i tył) 35x30 L=1402mm	2	M0907 35.2-30-1402-1
1-2		Aluminiowa rama dolna (przód i tył) 35x30 L=1402mm	2	M0907 35.2-30-1402-2
2		Aluminiowa rama dolna (lewa i prawa) 35x30 L=2124mm	2	M0907 35.2-30-2124
3		Aluminiowa kolumna (lewa przednia) 59x59 L=2222mm	1	Lewa kolumna przednia M0907 59-59-2222
4		Aluminiowa kolumna (prawy przód) 59x59 L=2222mm	1	Prawa kolumna przednia M0907 59-59-2222
5		Kolumna aluminiowa (lewa tylna) 59x59 L=2008mm	1	Lewa tylna kolumna M0907 59-59-2008
6		Kolumna aluminiowa (prawa tylna) 59x59 L=2008mm	1	Prawa kolumna tylna M0907 59- 59-2008
7		Próg aluminiowy 59x30 L=1350mm	1	M0907 59.3-30-1350
8		Aluminiowa rama drzwi (lewa i prawa) 50x32 L=1875mm	2	M-50-32-1875
9		Aluminiowa rama drzwi (górną) 50x32 L=1398mm	1	M-50-32-1398
10		Aluminiowa belka w kształcie litery H (przód i tył) 53x24 L=1364mm	4	M0907 53-23.9-1364
11		Aluminiowa belka w kształcie litery H (lewa i prawa) 53x24 L=2048mm	2	M0907 53-23.9- 2048
12		Aluminiowa listwa 80x45 L=1500mm	2	M0907 80-45-1500-B
13		Aluminiowa listwa 80x45 L=1500mm	2	M0907 80-45-1500-A
14		Aluminiowa listwa 80x45 L=775mm	2	M0907 80-45-775
15		Aluminiowa kolumna w kształcie litery H 50x20 L=322mm	1	M0907 50-19.6-322
16		Belka aluminiowa 72x50 L=1372.5mm	6	M0907 72-50-1372.5
17		Okno (przód) 1351x322	2	M0907 1351-322
18		Okno (lewa strona) 2045x322x107	1	M0907 2045-322

Nr	Struktura	Opis	Ilość	Kod
19		Okno (prawa strona) 2045x322x107	1	M0907 2045-322
20		Stalowa dachówka kolorowa 900x2200	4	
21		Drzwi podwójne 1318x1805	1	
22		Ściana z desek WPC 176x20L=1875	32	
23		Ściana z desek WPC 176x20L=1964	16	
24		Belka aluminiowa 69x47 L=600mm	3	M0907 69-47-600
25		Belka aluminiowa 19.8x19.8 L=600mm	2	M0907 19.8-19.8-600
26		Rynna dachowa 90x45 L = 1495mm	1	CCP-M-0907 90-45-1495
27		Rynna dachowa 90x45 L = 1495mm	1	CCP-M-0907 90-45-1495
A		Śruba 8x80	20	
B		Śruba 4x16	260	
C		Nit 4x10	120	
D		Złącze 50x50	6	
E		Śruba 5x20	12	
F		Śruba 5x45	54	
G		Śruba 5x60	15	
H		Zatrask	2	
I		Zawias	4	
J		Plastikowa nakładka na alumin- iową płytę krawędziową	4	
K		Zestaw zamka do drzwi	1	

L		Zakończenie rynny	2	
M		Pistolet do nitowania	1	
N		Nit 5×13	18	
O		Zaciski przyłączeniowe	1	
P		Wyloty rynien	1	
Q		Rury spustowe do rynien Długość = 1900 mm	1	CCP-M-Φ50-1900
T		Kołanko	1	
R		Profil aluminiowy U 93*48L=100	1	CCP-M-93-48-100
Z		Aluminiowa taśma krawędziowa 83*46.5 L=100	3	CCP-M-83-46.5-100
S		Złącze drzwiowe	2	
U		Rama drzwiowa	4	

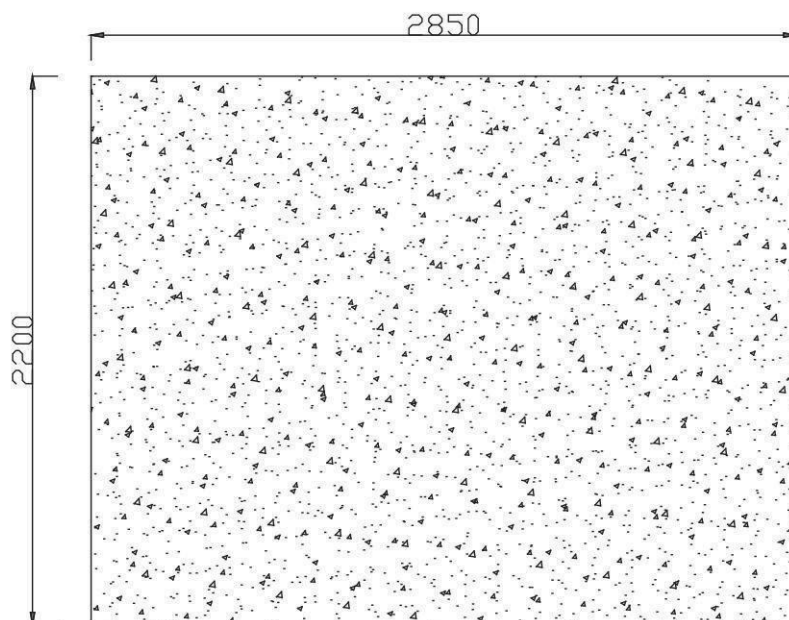

FR: L'abri de jardin doit être installé sur un sol dur, par exemple sur des fondations en béton. La surface du sol doit être plate et la taille doit suivre les dimensions du dessin.

ENG: Garden shed should be installed on the hard ground like concrete foundation, the surface of ground should be flat and the size should follow the dimension of drawing.

DE: Das Gartenhaus muss auf einem festen Untergrund, z. B. auf einem Betonfundament, aufgestellt werden. Die Bodenfläche sollte flach sein und die Größe sollte den Abmessungen der Zeichnung entsprechen.

ES: La caseta del jardín debe instalarse en una base de hormigón, la superficie del suelo debe ser plana y el tamaño debe seguir la dimensión del dibujo.

IT: Il capanno da giardino dovrebbe essere installato su un base solida come una fondazione in cemento, la superficie del terreno dovrebbe essere piana e livellata e le sue dimensioni dovrebbero seguire quelle in figura.

POL: Domek ogrodowy powinien być zamontowany na twardym podłożu, na przykład na betonowym fundamencie. Powierzchnia gruntu powinna być płaska, a wielkość zgodna z wymiarami na rysunku.

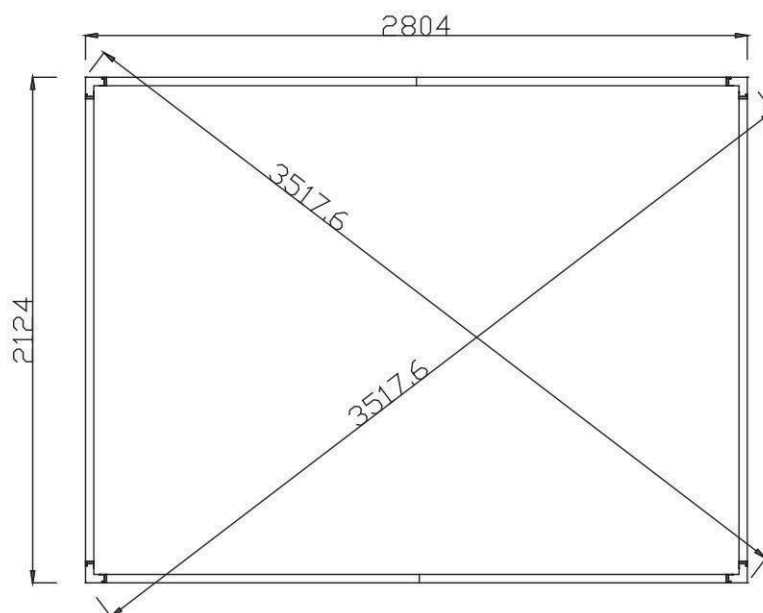

FR: Schéma des dimensions de la poutre inférieure.

ENG: Bottom Beam Dimension Drawing.

DE: Zeichnung der Maße des unteren Balkens.

ES: Plano de dimensiones de la viga inferior

IT: Disegno delle dimensioni della trave inferiore

POL: Rysunek wymiarów postawy.

FR: Après avoir préparé la zone d'installation de votre abri de jardin, veuillez d'abord vérifier les pièces selon la liste des pièces.

ENG: After prepare the installation area for your garden shed, please check parts according to the part list firstly, then place those parts on site, and assemble the following parts in advance.

DE: Nachdem Sie den Aufstellungsort für Ihr Gartenhaus vorbereitet haben, überprüfen Sie bitte zunächst die Teile gemäß der Stückliste.

ES: Después de preparar el área de instalación para su caseta de jardín, primero verifique las piezas de acuerdo con la lista de piezas, luego coloque esas piezas en el sitio y monte las siguientes piezas por adelantado.

IT: Dopo aver preparato l'area di installazione per la casetta da giardino, controllare innanzitutto le componenti attraverso l'elenco, quindi posizionarle in loco e assemblare in anticipo le seguenti parti.

POL: Po przygotowaniu obszaru instalacji domku ogrodowego, proszę najpierw sprawdzić części zgodnie z listą elementów, następnie umieścić te części we właściwym miejscu, oraz zmontować kolejne części z wyprzedzeniem.

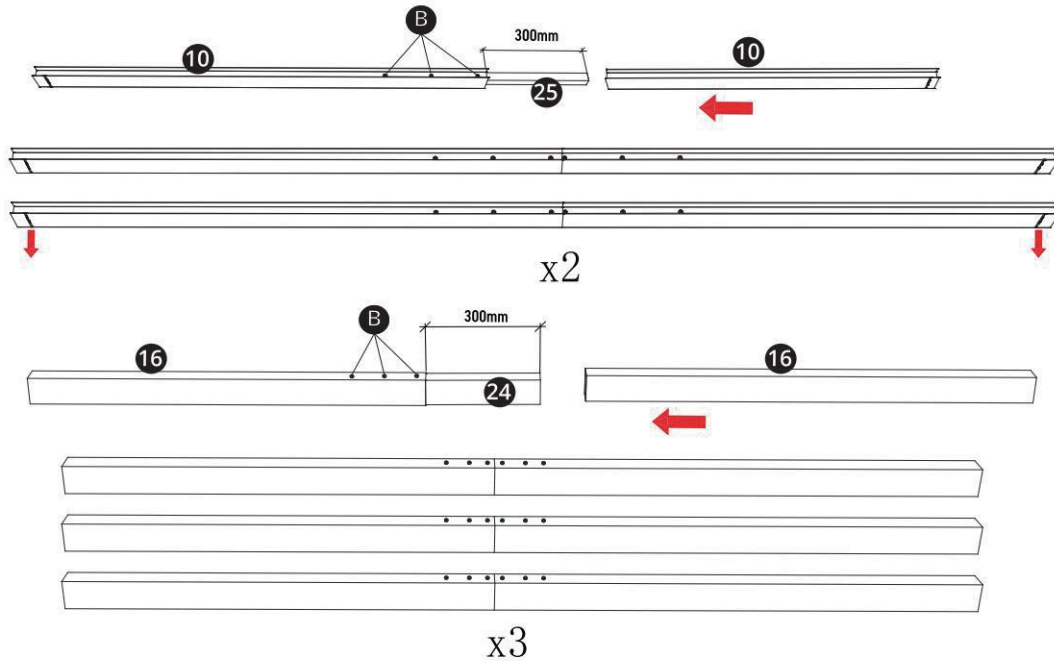

FR: Placez ensuite ces pièces sur le site et assemblez les pièces suivantes à l'avance, en veillant à ce que les encoches soient dans le même sens.

ENG: Please note that the notching is in the same direction.

DE: Platzieren Sie diese Teile dann auf dem Standort und bauen Sie die nächsten Teile im Voraus zusammen, wobei Sie darauf achten sollten, dass die Einkerbungen in die gleiche Richtung weisen.

ES: Tenga en cuenta que la hendidura está en la misma dirección.

IT: Si prega di fare attenzione che l'intaglio sia nella stessa direzione

POL: Proszę zwrócić uwagę, aby nacięcia były w tym samym kierunku.

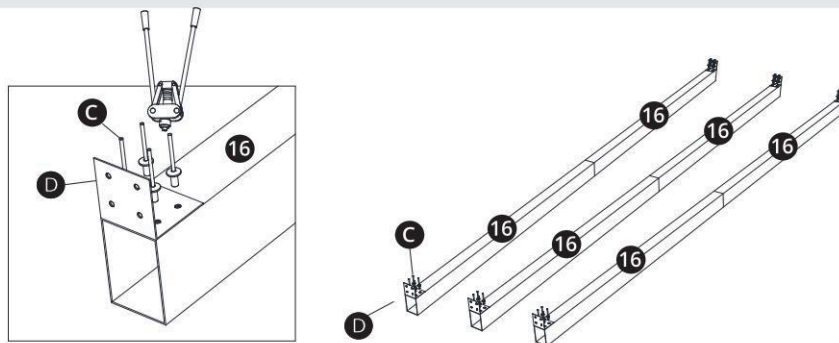

FR: Reliez les poutres en aluminium aux supports en L en appliquant des rivets à l'avance.

ENG: Connect the aluminum beams with L brackets by applying rivets in advance.

DE: Verbinden Sie die Aluminiumträger mit den L-förmigen Befestigungswinkeln, indem Sie vorab Nieten anbringen.

ES: Collegare le travi in alluminio con staffe a L applicando preventivamente i rivetti.

IT: Disegno delle dimensioni della trave inferiore

POL: Połączyć aluminiowe panele ze wspornikami L poprzez wcześniejsze zastosowanie nitów.

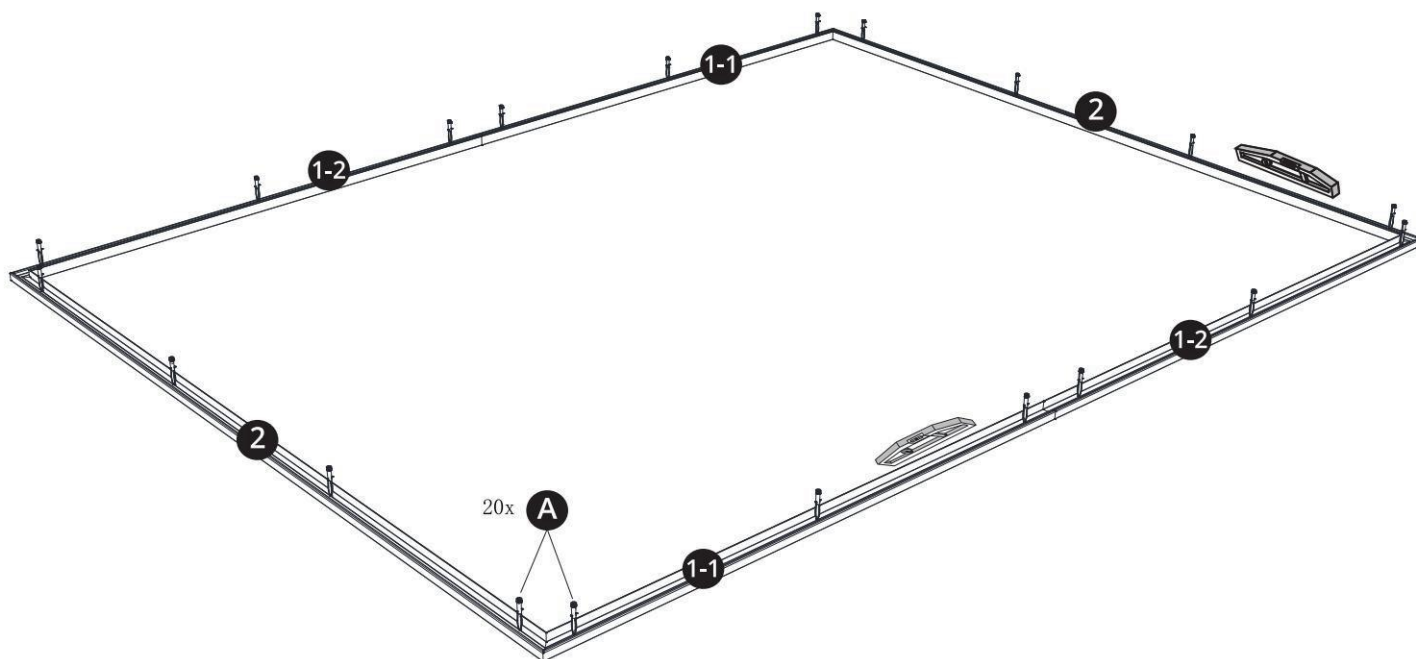
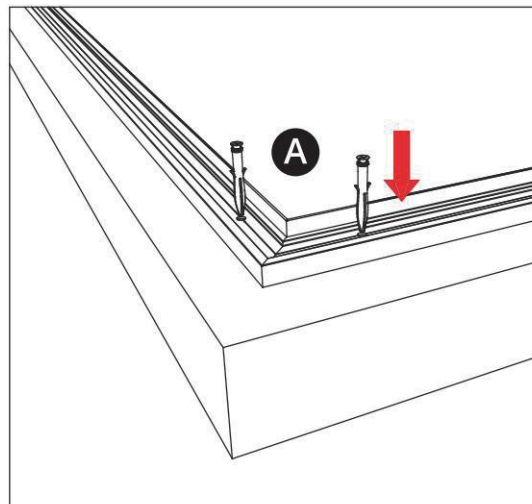
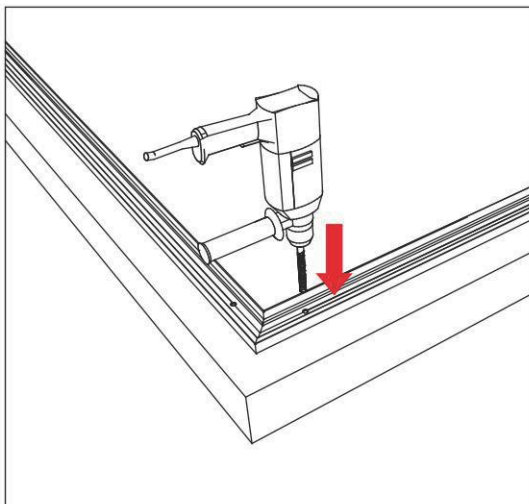

FR: Installez les cadres inférieurs en aluminium selon les dimensions et les positions indiquées sur le croquis ci-dessous, puis les fixer avec des boulons d'expansion en plastique. Assurez-vous de la mise à niveau des cadres inférieurs.

ENG: Install aluminum bottom frames according to dimensions and positions as the sketch map shown below, then fix them with plastic expansion bolts. Please make sure the leveling of the bottom frames.

DE: Montieren Sie die unteren Aluminiumrahmen gemäß den Abmessungen und Positionen, die in der Skizze unten angegeben sind, und befestigen Sie sie dann mit Kunststoff-Spreizbolzen. Achten Sie darauf, dass die unteren Rahmen nivelliert sind.

ES: Instale marcos inferiores de aluminio de acuerdo con las dimensiones y posiciones como se muestra en el dibujo de abajo, luego fíjelos con pernos de expansión de plástico. Asegúrese de nivelar los marcos inferiores.

IT: Installare i telai inferiori in alluminio secondo le dimensioni e le posizioni indicate nel disegno sottostante raffigurato, quindi fissarli con bulloni ad espansione in plastica. Assicurarsi che i telai inferiori siano ben livellati.

POL: Zamontuj aluminiowe ramy dolne zgodnie z wymiarami i pozycjami pokazanymi na poniższym szkicu, następnie zabezpiecz je plastikowymi kotkami rozporowymi. Upewnij się, że dolne ramy są wypoziomowane.

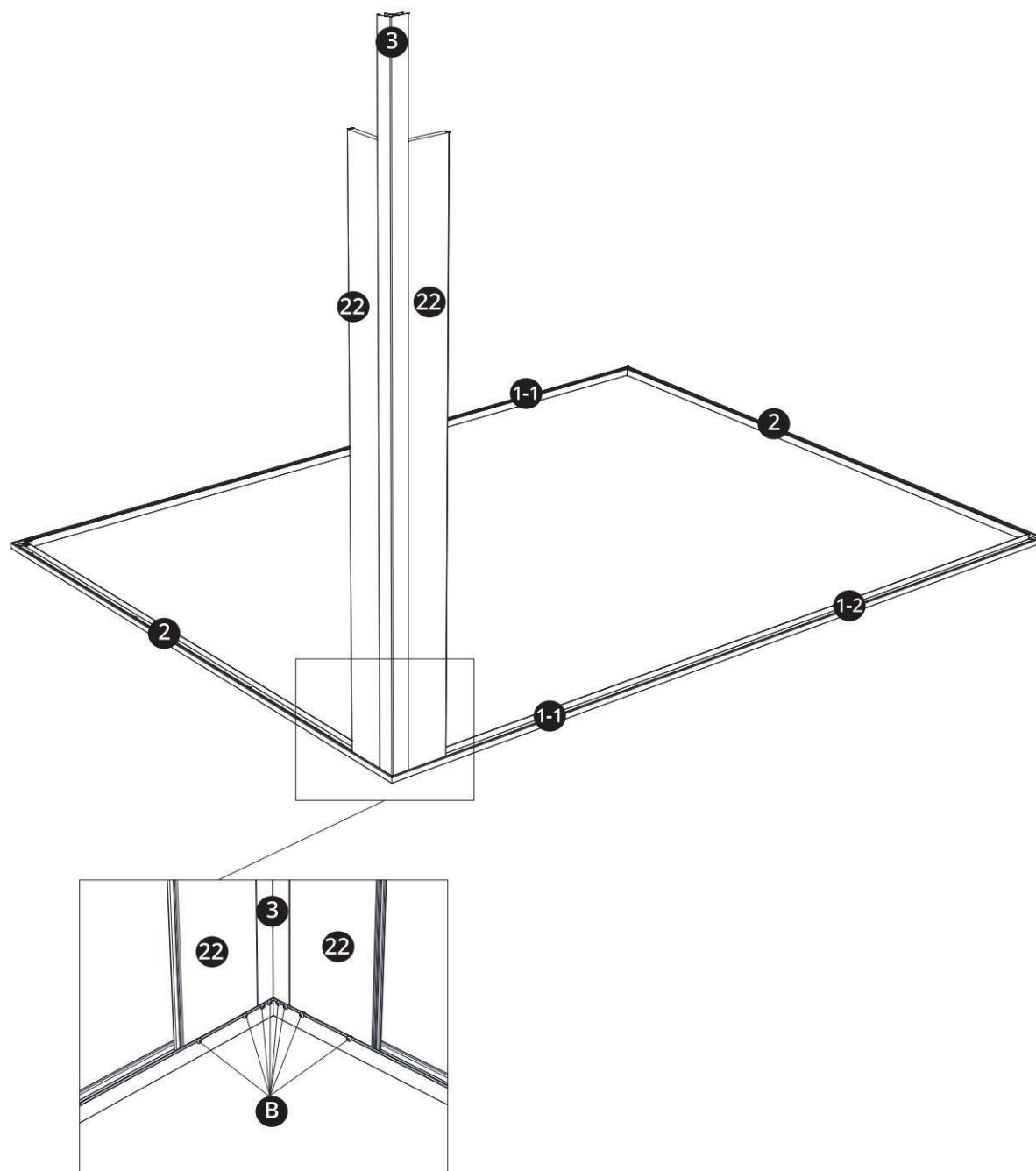

FR: Installez l'abri de jardin par l'avant, insérez la colonne (gauche et avant) et la paroi en planches WPC dans la rainure des cadres inférieurs en aluminium, puis fixez la colonne et les planches à l'aide de vis. Deux opérateurs sont nécessaires pour cette étape. L'un d'entre eux doit tenir la colonne afin d'éviter tout bris causé par l'inclinaison. (Nous suggérons d'installer l'abri de jardin par temps calme, plus d'opérateurs sont nécessaires si l'installation se fait par temps venteux).

ENG: Install the shed from the front side, please insert column (left & front) and WPC plank wall into the groove of aluminum bottom frames, then fasten column and planks with screws. Two operators are required for this step, one needs to hold the column so as to avoid any broken caused by tilt. (We suggest to install garden shed under the calm weather, and more operators are needed if install under windy weather.)

DE: Stellen Sie das Gartenhaus von vorne auf, setzen Sie die Säule (links und vorne) und die Wand aus WPC-Brettern in die Nuten der unteren Aluminiumrahmen ein und befestigen Sie die Säule und die Bretter mit Schrauben. Für diesen Schritt werden zwei Personen benötigt. Eine Person muss die Säule festhalten, um ein Zerbrechen durch Neigung zu verhindern. (Wir empfehlen, das Gartenhaus bei ruhigem Wetter aufzustellen. Bei Wind sind weitere Personen erforderlich).

ES: Instale la caseta desde el lado frontal, inserte la columna (izquierda y frontal) y la pared de tabloncillos de WPC en la ranura de marcos inferiores de aluminio, luego fije la columna y los tabloncillos con tornillos. Se requieren dos personas para este paso, hay que sujetar la columna para evitar que se desvíe por la inclinación. (Sugerimos instalar la caseta de jardín bajo un clima tranquilo, y se necesitan más personas si se instala bajo un clima ventoso).

IT: Installare la casetta da giardino cominciando dalla parte anteriore, inserire la colonna (sinistra e anteriore) e i listoni della parete WPC nella scanalatura dei telai inferiori in alluminio. Successivamente, fissare la colonna e le tavole con viti. Per questo passaggio sono necessarie due persone. Una deve sostenere la colonna per evitare che si rompa a causa di un eventuale ribaltamento. (Si consiglia di installare la casetta da giardino durante una giornata dal clima mite; inoltre, saranno necessari più persone se l'installazione è effettuata durante una giornata ventosa).

POL: Rozpocznij montaż domku od strony frontowej, wstaw kolumnę (lewą przednią) i ścianę z desek WPC do rowka aluminiowej ramy dolnej, a następnie przymocuj kolumnę i deski śrubami. Dwie osoby są wymagane dla tego kroku, jedna musi trzymać kolumnę, aby uniknąć złamania spowodowanego przez pochylenie. (Zalecamy aby przystępować do montażu w pogodny dzień, w przeciwnym razie potrzebne będzie więcej osób)

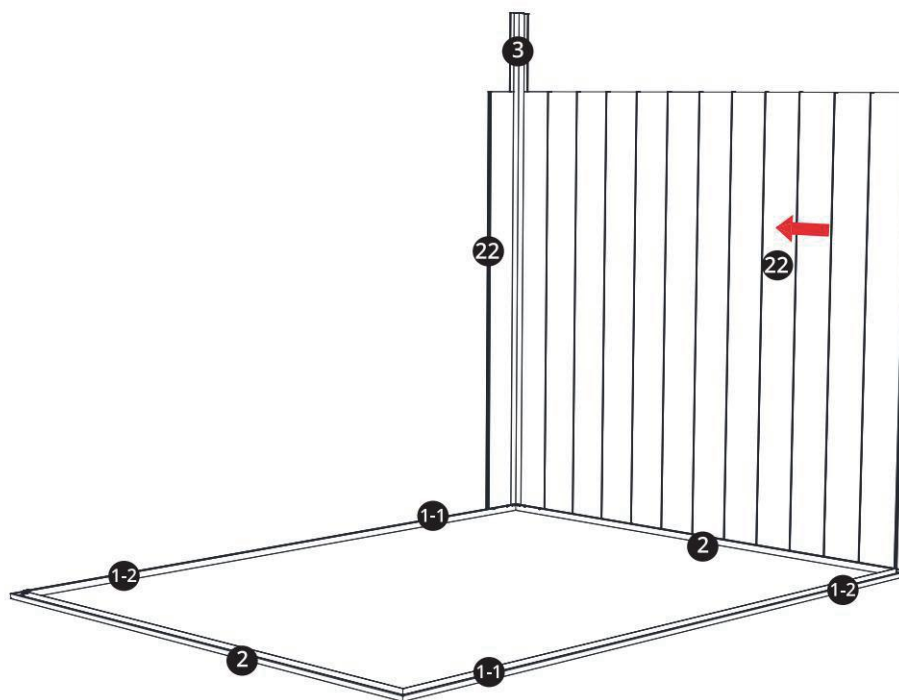

FR: Installez le mur de planches WPC un par un.

ENG: Install the WPC plank wall one by one.

DE: Montieren Sie die WPC-Bretterwand nacheinander.

ES: Instale la pared de tablonos de WPC una por una.

IT: Installare le tavole in WPC che costituiscono la parete una alla volta.

POL: Zainstaluj ścianę z desek WPC jedna po drugiej.

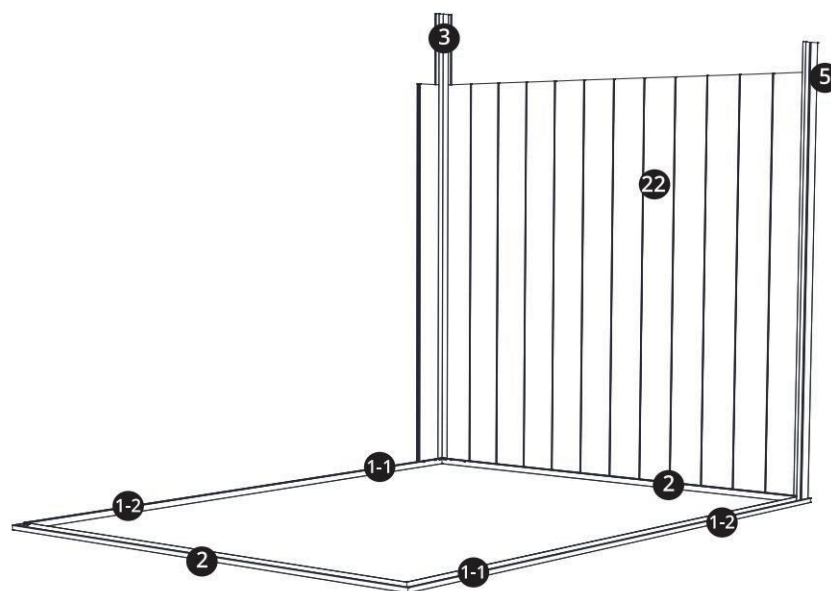

FR: Installez la colonne (gauche et arrière) en place.

ENG: Install the column(left & rear) into place.

DE: Zinstallieren Sie die Säule (hinten links) an ihrem Platz.

ES: Instale la columna (izquierda y trasera) en su lugar.

IT: Installare la colonna (sinistra e posteriore) al suo posto.

POL: Zamontuj kolumnę (lewą tylną) w odpowiednim miejscu.

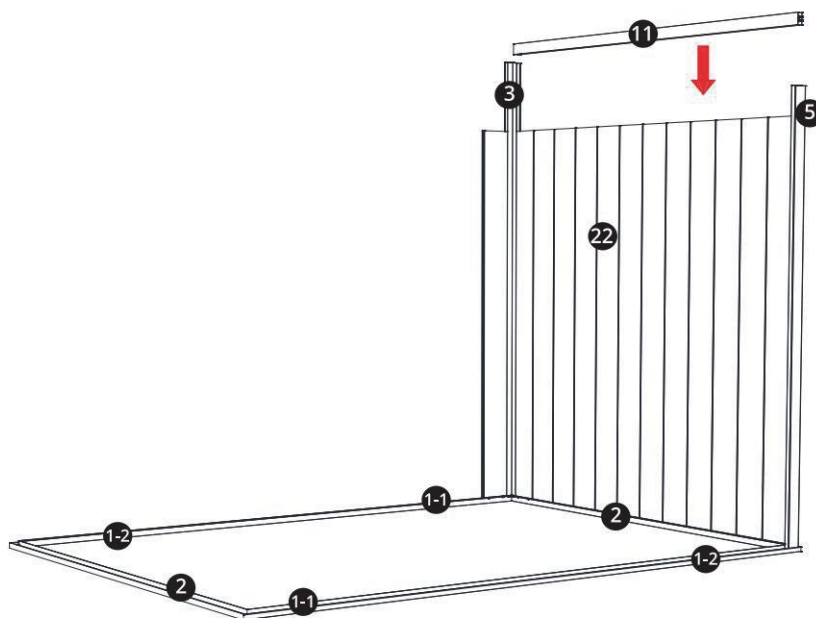

FR: Installez le mur de planches WPC un par un.

ENG: Install the WPC plank wall one by one.

DE: Montieren Sie die WPC-Bretterwand nacheinander.

ES: Instale la pared de tablonos de WPC una por una.

IT: Installare le tavole in WPC che costituiscono la parete una alla volta.

POL: Zainstaluj ścianę z desek WPC jedna po drugiej.

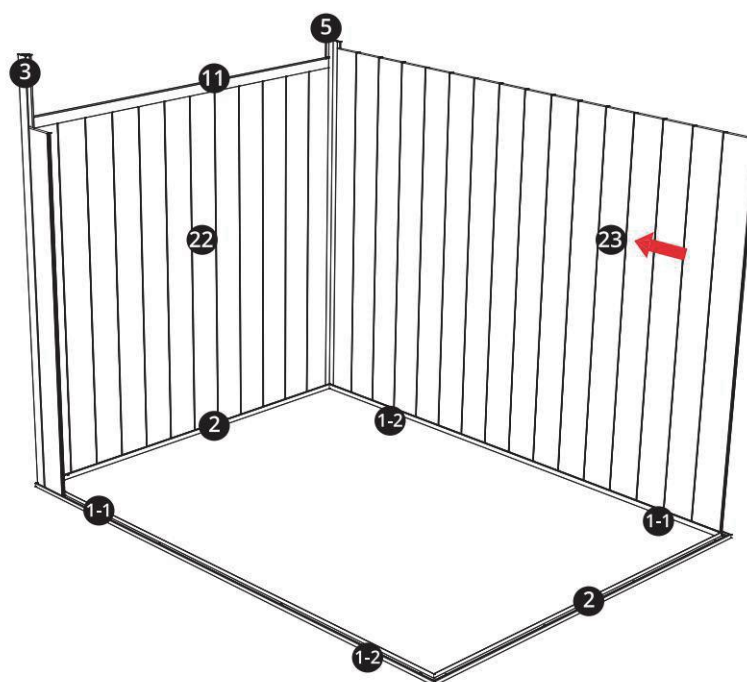

FR: Insérez la poutre d'aluminium en forme de H (gauche/droite) dans la colonne, puis installez le mur de planches WPC à cet endroit un par un.

ENG: Insert the aluminum H-shaped beam (left/right) into the column, then install WPC plank wall into the place one by one.

DE: Führen Sie den H-förmigen Aluminiumträger (links/rechts) in die Säule ein und montieren Sie dann die WPC-Bretterwand an dieser Stelle nach und nach.

ES: Inserte la viga de aluminio en forma de H (izquierda/derecha) en la columna, luego instale la pared de tablonos WPC en el lugar uno por uno.

IT: Inserire la trave in alluminio a forma di H (sinistra/destra) nella colonna, quindi installare le tavole in WPC che costituiscono la parete una alla volta.

POL: Włóż belkę aluminiową w kształcie litery H (lewa/prawa) do kolumny, następnie zamontuj tam kolejno ścianę z desek WPC.

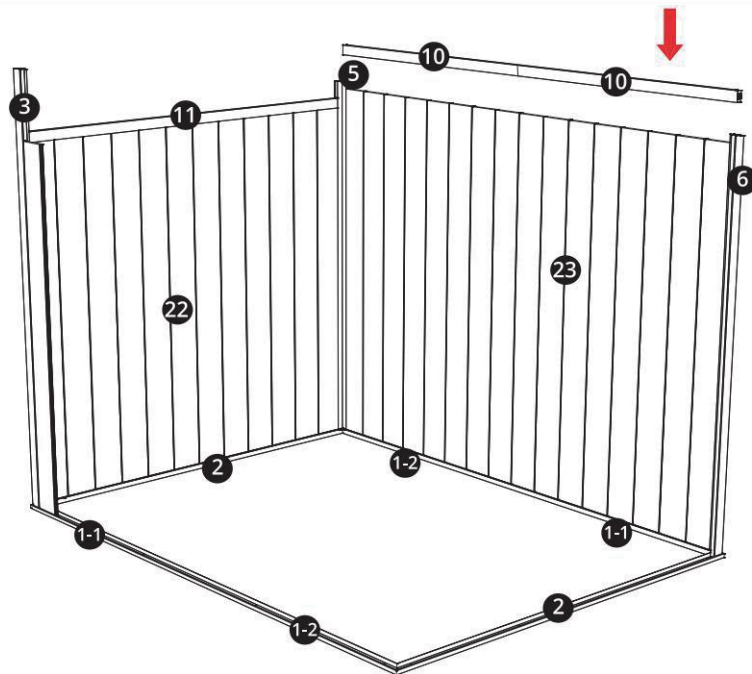

FR: Installer la colonne en aluminium (droite et arrière) la poutre en H en aluminium (arrière) dans la colonne.

ENG: Install the aluminum column(right & rear) into the place, then insert the aluminum H-shaped beam(rear) into the column.

DE: Montieren Sie die Aluminiumsäule (hinten rechts) an der vorgesehenen Stelle und fügen Sie dann den Aluminium-H-Träger (hinten) in die Säule ein.

ES: Instale la columna de aluminio (derecha y trasera) en el lugar que corresponda, luego inserte la viga de aluminio en forma de H (trasera) en la columna.

IT: Installare la colonna in alluminio (destra posteriore) al suo posto, quindi inserire la trave ad H in alluminio (retro) nella colonna.

POL: Zamontuj kolumnę aluminiową (prawą tylną) w przewidzianym miejscu, a następnie nałóż na nią aluminiową belkę w kształcie litery H (tylną).

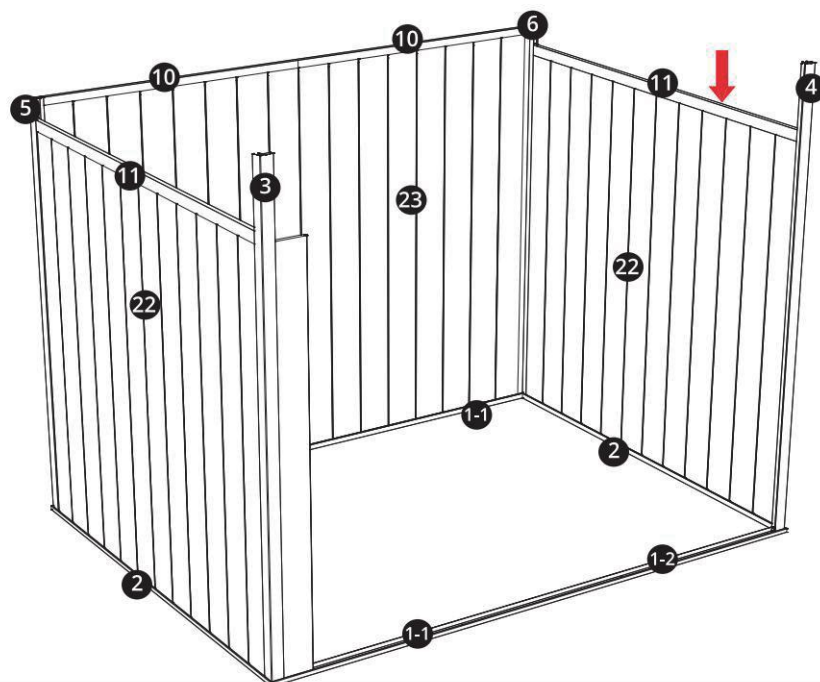

FR: Installez la colonne en aluminium puis insérez la poutre en H en aluminium (gauche/droite) dans la colonne.

ENG: Install the aluminum column(right & front) into the place, then insert the aluminum H-shaped beam(left/right) into the column.

DE: Installieren Sie die Aluminiumsäule (vorne rechts) an der vorgesehenen Stelle und setzen Sie dann den Aluminium- H-Träger (links/rechts) in die Säule ein.

ES: Instale la columna de aluminio (derecha y frente) en el lugar que corresponda, luego inserte la viga de aluminio en forma de H (izquierda/derecha) en la columna.

IT: Installare la colonna in alluminio (destra anteriore) nella posizione prevista, quindi inserire la trave ad H in alluminio (sinistra/destra) nella colonna.

POL: Zamontuj kolumnę aluminiową (prawą przednią) w wyznaczonym miejscu, a następnie włóż do niej aluminiową belkę w kształcie litery H (lewy/prawy)

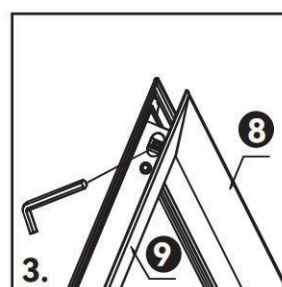
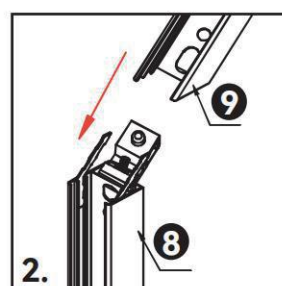
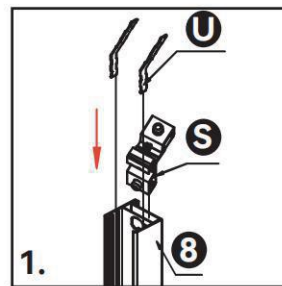
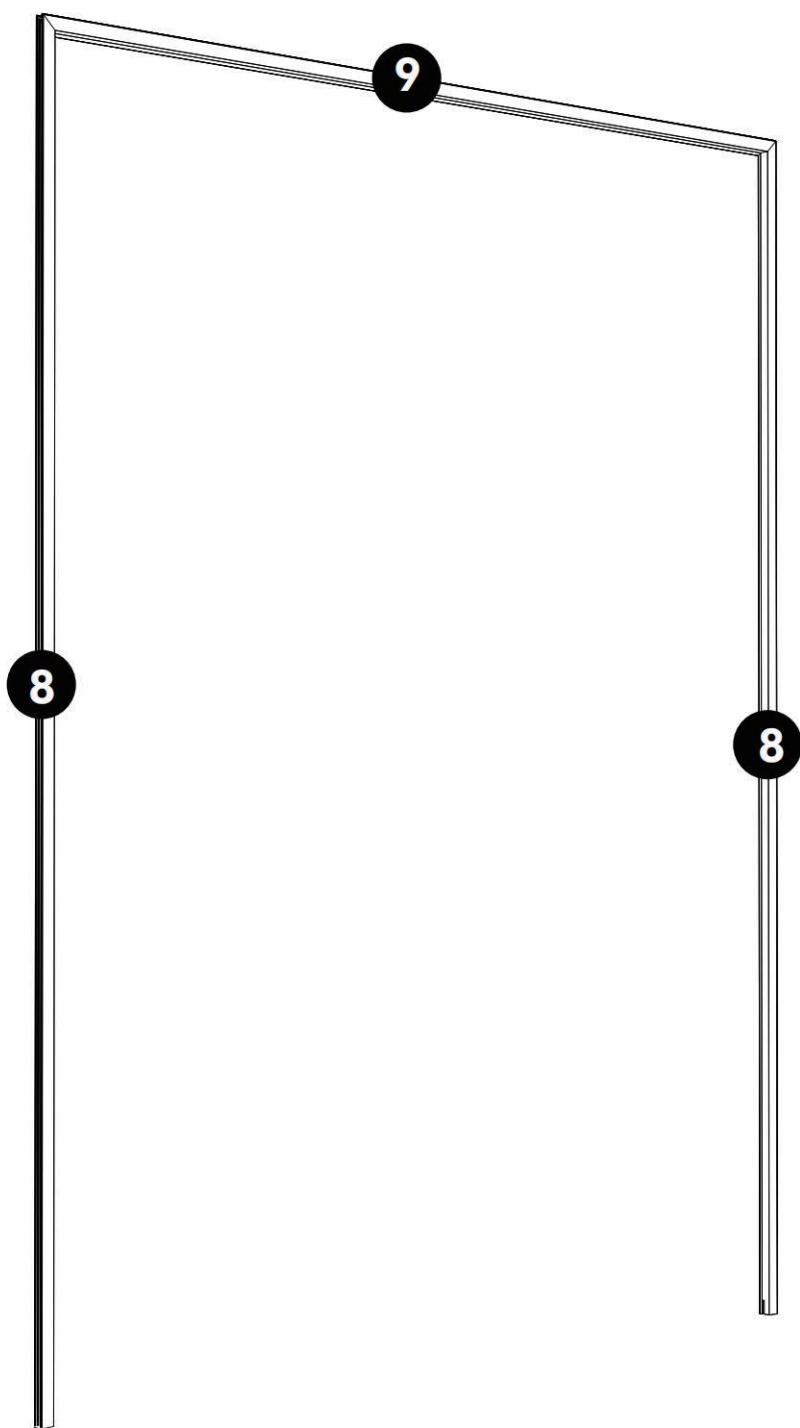

FR: Fixez le cadre de la porte comme sur le schéma ci-dessus.

ENG: Fix the door frame as the diagram shown above.

DE: Befestigen Sie den Türrahmen wie in der Abbildung oben gezeigt.

ES: Fije el marco de la puerta como se muestra en el diagrama de arriba.

IT: Fissare il telaio della porta come nello schema mostrato sopra.

POL: Zamocuj ościeżnicę zgodnie ze schematem pokazanym powyżej.

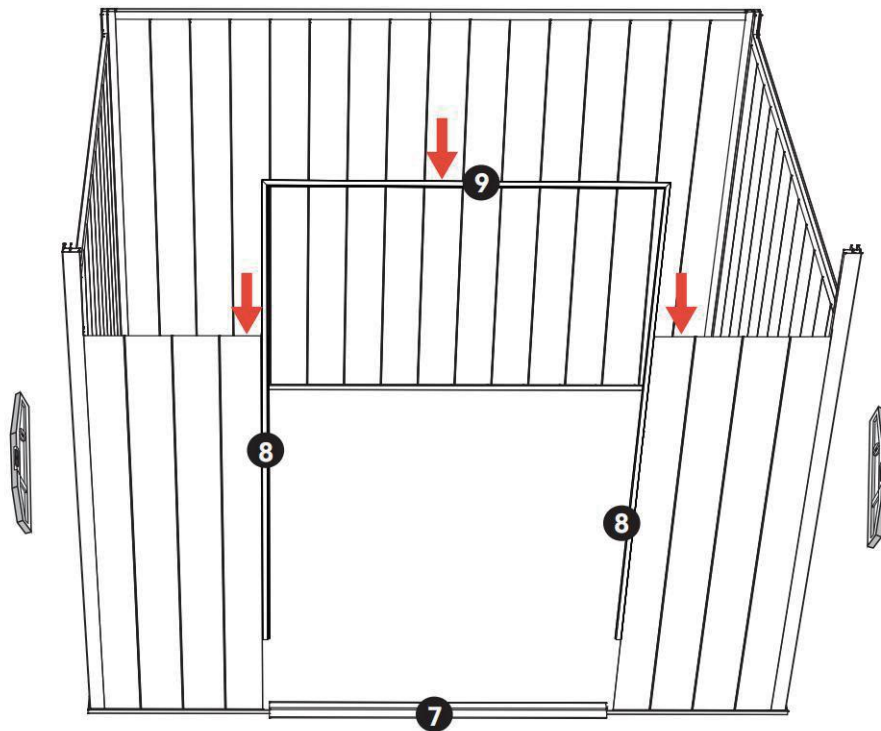

FR: Insérez le cadre de porte dans les planches comme indiqué sur le schéma ci-dessus.

ENG: Insert the door frame into the boards as the diagram shown as above.

DE: Setzen Sie den Türrahmen wie in der Abbildung oben gezeigt in die Bretter ein.

ES: Inserte el marco de la puerta en las tablas como se muestra en el diagrama de arriba.

IT: Inserire la cornice della porta nelle assi come illustrato nello schema sopra.

POL: Włóż drzwi do desek zgodnie ze schematem pokazanym powyżej.

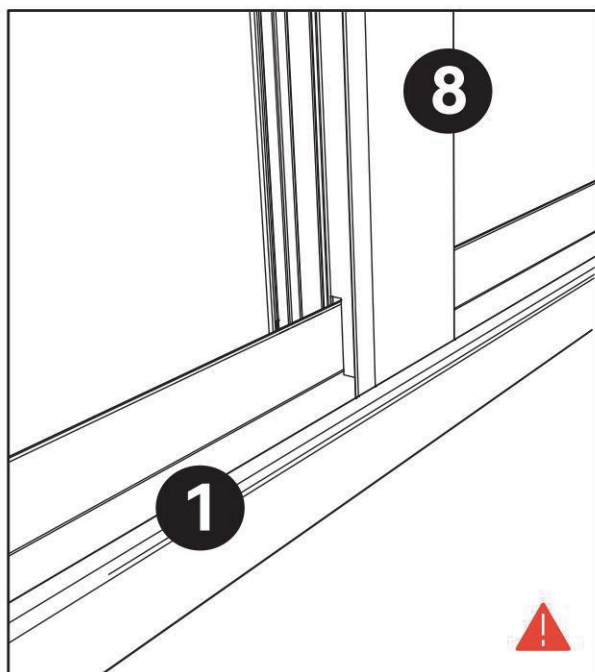

FR: Veuillez noter que l'encoche à l'extrémité du cadre de porte doit être adaptée à la pièce n°1.

ENG: Please note the notch on the end of the door frame should be fit with the part No.1

DE: Bitte beachten Sie, dass die Kerbe am Ende des Türrahmens mit Teil Nr. 1 übereinstimmen muss

ES: Tenga en cuenta que la muesca en el extremo del marco de la puerta debe encajar con la pieza número 1.

IT: Si prega di notare che la tacca sull'estremità del telaio della porta deve essere adatta alla parte n. 1

POL: Należy pamiętać, że wycięcie na końcu ościeznicy powinno pasować do części nr 1

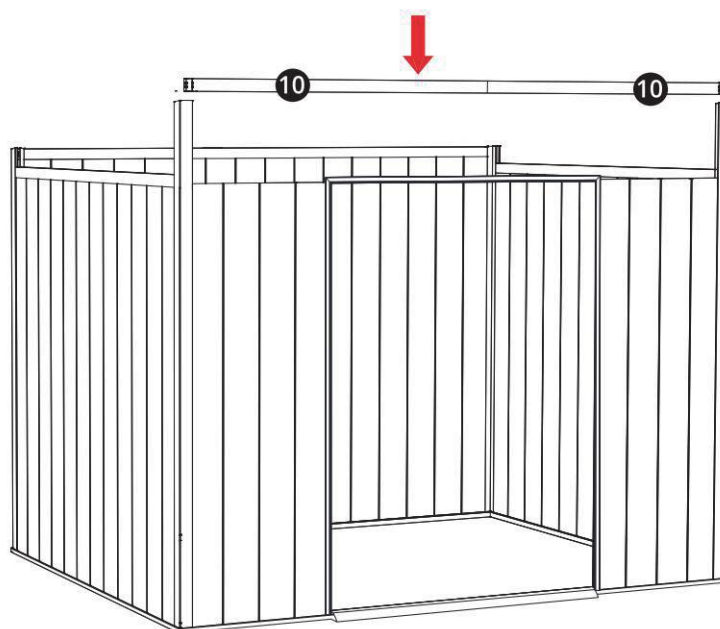

FR: Installez la poutre en aluminium en forme de H comme le montre le schéma ci-dessus.

ENG: Install the Aluminum H Shape Beam as the diagram shows above.

DE: Installieren Sie den Aluminium-H-förmigen Träger wie in der Abbildung oben gezeigt.

ES: Instale la viga de aluminio en forma de H como se muestra en el diagrama de arriba.

IT: Installare la trave in alluminio a forma di H come mostrato nel diagramma sopra.

POL: Zamontuj aluminiową belkę w kształcie litery H, jak pokazano na powyższym schemacie.

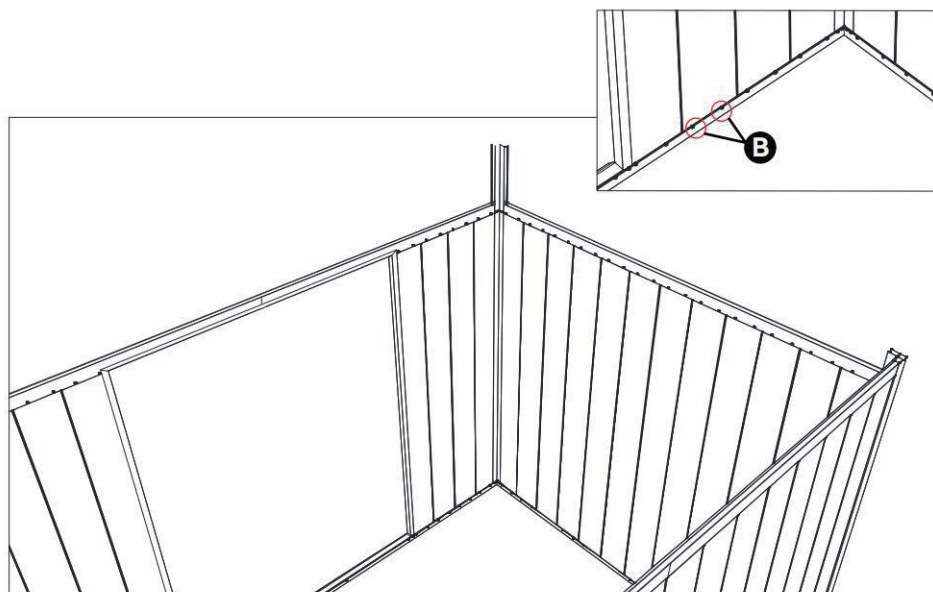

FR: Après l'ajustement, veuillez fixer le mur en planches WPC, le cadre inférieur en aluminium et la poutre en H en aluminium avec des vis. Deux vis sont nécessaires pour la connexion de chaque paroi en planches WPC et des poutres.

ENG: After adjustment, please fix WPC plank wall, aluminum bottom frame and aluminum H-shaped beam with screws, two screws are required in the connection of every WPC plank wall and beams.

DE: Befestigen Sie nach der Anpassung die Wand aus WPC-Brettern, den unteren Aluminiumrahmen und den Aluminium-H-Träger mit Schrauben. Zwei Schrauben werden für die Verbindung jeder WPC-Bretterwand und der Balken benötigt.

ES: Después del ajuste, fije la pared de tablonos de WPC, el marco inferior de aluminio y la viga de aluminio en forma de H con tornillos. Se requieren dos tornillos en la conexión de cada pared y vigas de tablonos de WPC.

IT: Successivamente, fissare le tavole della parete in WPC, il telaio inferiore in alluminio e la trave ad H in alluminio con viti, sono necessarie due viti per il fissaggio di ciascuna trave della parete.

POL: Po wykonaniu regulacji proszę zamocować za pomocą śrub ściankę WPC, aluminiową ramę dolną i aluminiową belkę w kształcie litery H. Do połączenia każdej ściany z desek WPC i belek potrzebne są dwa wkręty.

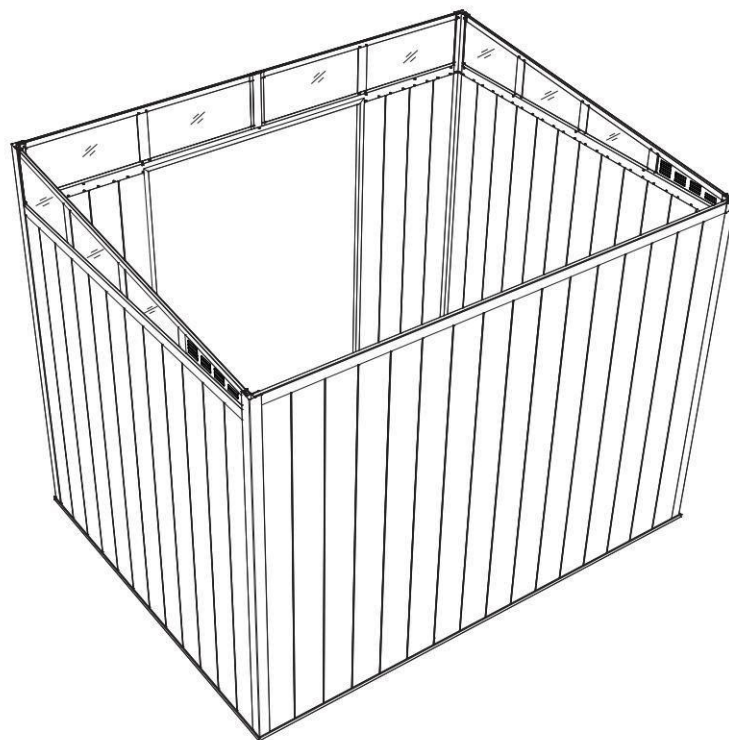
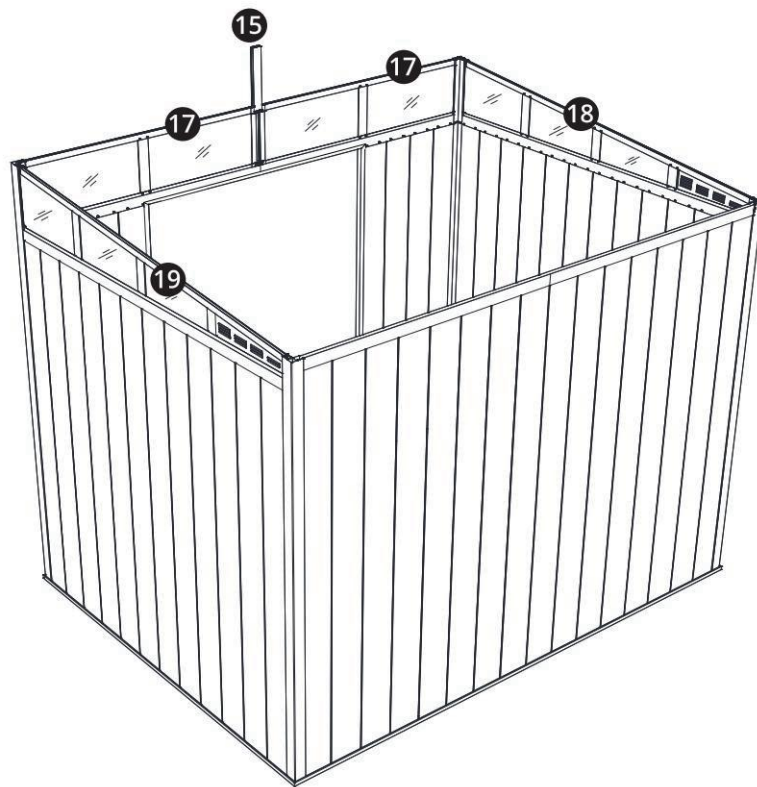

FR: Installez la fenêtre dans l'emplacement. (Veuillez noter les différents côtés de la fenêtre, le côté avec les rivets doit être vers l'intérieur).

ENG: Install window into the place. (Please note different sides of window, the side with rivets should be toward the inside).

DE: Bauen Sie das Fenster in die Öffnung ein. (Beachten Sie die verschiedenen Seiten des Fensters, die Seite mit den Nieten muss nach innen zeigen).

ES: Instale la ventana en el lugar que corresponda. (Tenga en cuenta los diferentes lados de la ventana, el lado con tornillos debe estar hacia adentro).

IT: Installare la finestra nella posizione indicata. (Si prega di notare i diversi lati della finestra, il lato con i rivetti deve essere rivolto verso l'interno).

POL: Zamontuj okno w otworze. (Proszę zwrócić uwagę na różne strony okna, strona z nitami powinna być do wewnątrz).

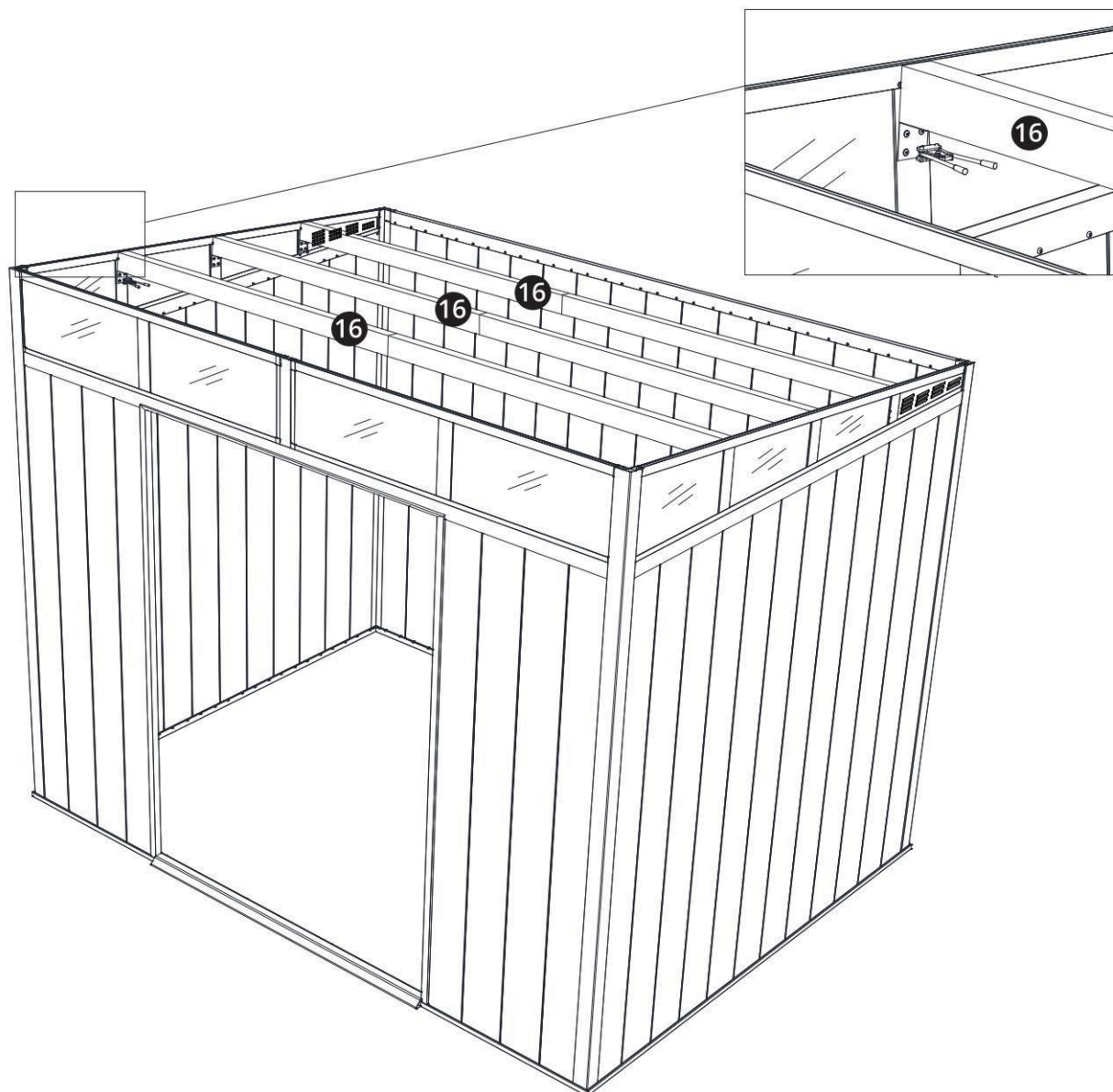

FR: Relier les poutres en aluminium à la fenêtre (côté gauche et droit) à l'aide de rivets. Fixez la fenêtre aux colonnes et aux poutres en H à l'aide de vis.

ENG: Connect the aluminum beams with window (left & right side) by using rivets. Fasten the window with columns and H-shaped beams by using screws.

DE: Verbinden Sie die Aluminiumträger mit dem Fenster (linke und rechte Seite), indem Sie Nieten anbringen. Befestigen Sie das Fenster mit Schrauben an den S-äulen und H-Trägern.

ES: Conecte las vigas de aluminio con la ventana (lado izquierdo y derecho) usando tornillos. Fije la ventana con columnas y vigas en forma de H con tornillos.

IT: Collegare le travi in alluminio con la finestra (lato sinistro e destro) utilizzando i rivetti. Fissare la finestra alle colonne e travi ad H mediante viti.

POL: Połącz belki aluminiowe z oknem (lewa i prawa strona) za pomocą nitów. Zamocuj okno ze słupami i belkami w kształcie litery H za pomocą śrub.

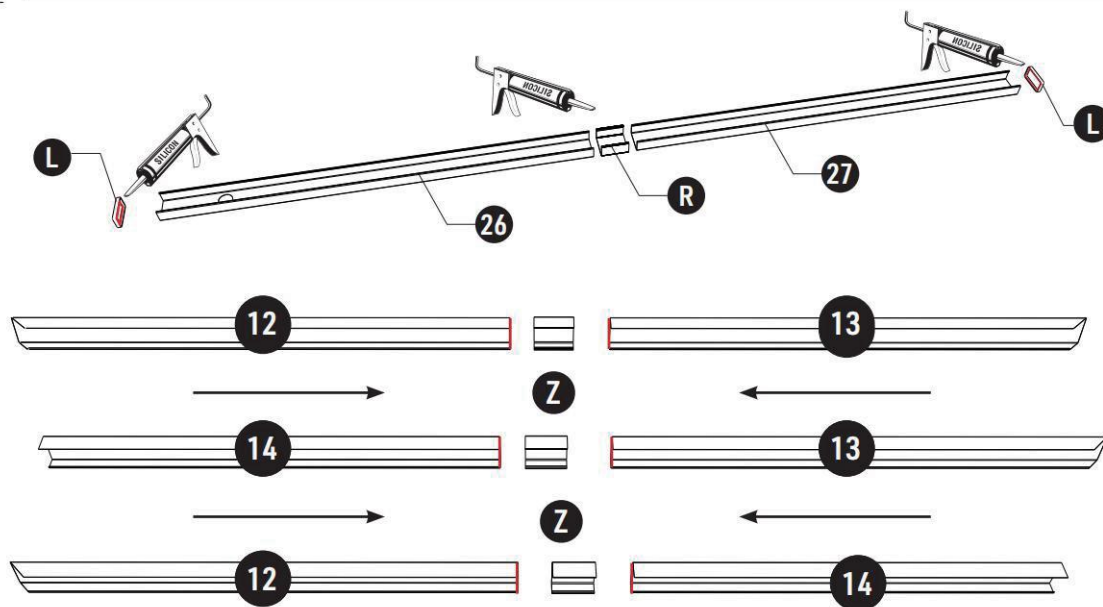

FR: Collez les capuchons de gouttière et raccordez le profilé en U court à l'aide du mastic d'étanchéité.

ENG: Glue the gutter caps, and connect the short U profile by using the sealant.

DE: Kleben Sie die Rinnenkappen auf und verbinden Sie das kurze U-Profil mithilfe der Dichtmasse.

ES: Pegue las tapas de las canaletas y conecta el perfil en U corto utilizando el sellador.

IT: Incollare i tappi delle grondaie e collegare il profilo a U corto utilizzando il mastice sigillante.

POL: Przyklej zaślepki rynny i połącz krótki profil U za pomocą masy uszczelniającej.

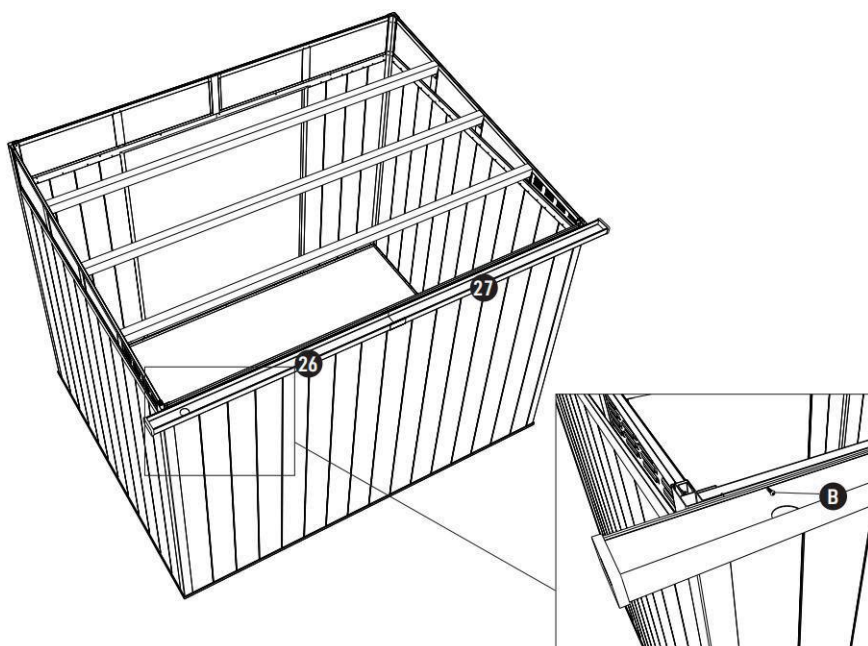

FR: Placez la gouttière en aluminium au centre, de manière à ce que le débordement des deux extrémités soit le même. Fixez la gouttière à l'aide de 5 ou 6 vis.

ENG: Place the aluminum gutter in the center position, so that make the overhang of the two ends are the same. Fix the gutter by using 5 or 6 screws

DE: Platzieren Sie die Aluminiumrinne in der Mitte, so dass der Überhang an beiden Enden gleich ist. Befestigen Sie die Dachrinne mit 5 oder 6 Schrauben.

ES: Coloque la canaleta de aluminio en la posición central, de modo que el saliente de los dos extremos sea el mismo. Fijar el canalón con 5 o 6 tornillos.

IT: Posizionare la grondaia in alluminio al centro, in modo che la sporgenza delle due estremità sia la stessa su entrambi i lati. Fissare la grondaia utilizzando 5 o 6 viti.

POL: Umieść aluminiową rynnę na środku, tak aby wystające części na obu końcach były takie same. Przymocuj rynnę za pomocą 5 lub 6 śrub.

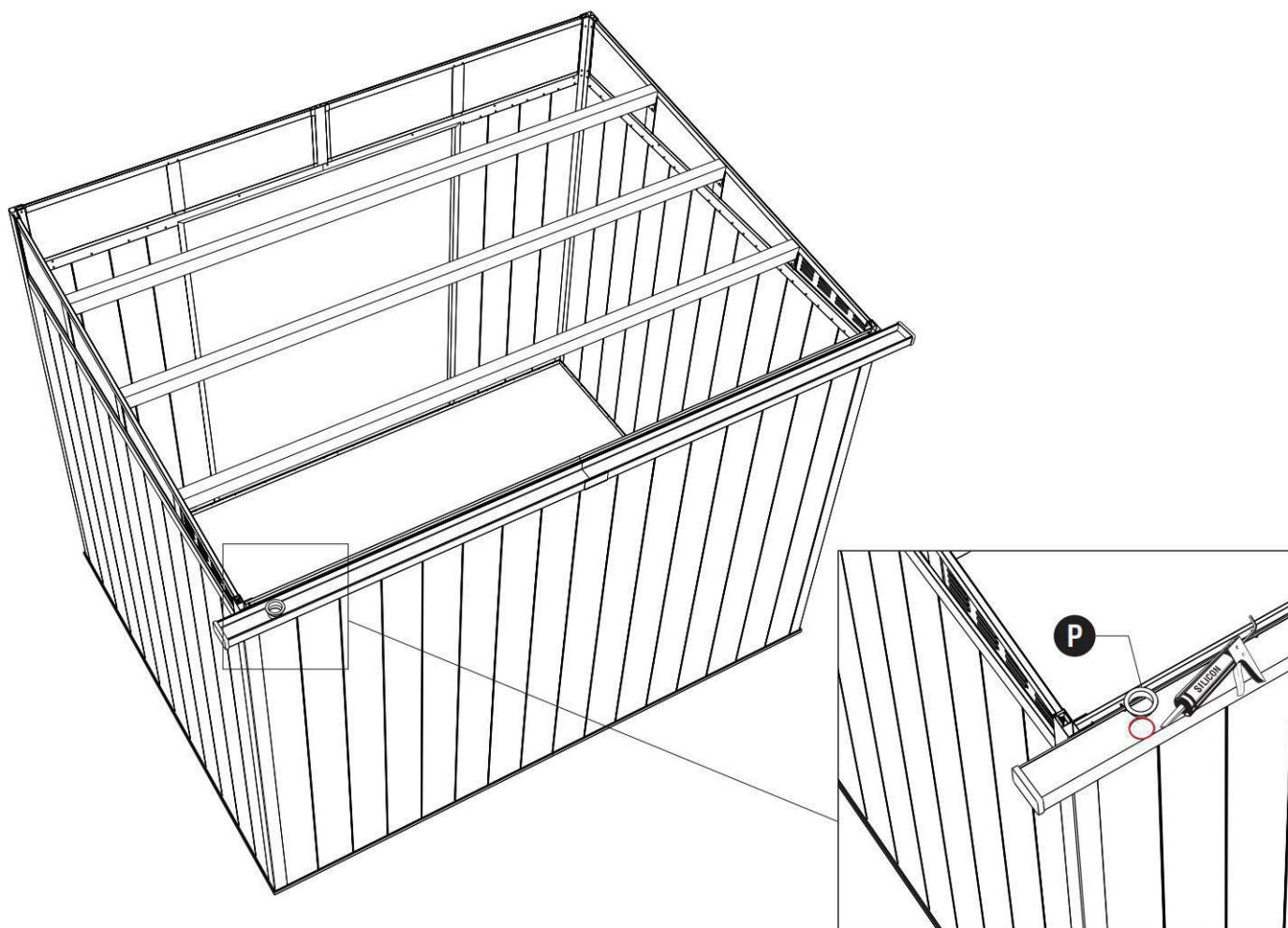

FR: Installez la sortie de la gouttière, puis fixez-la avec du mastic.

ENG: Install the gutter outlet, then fix it with sealant.

DE: Montieren Sie den Auslauf der Regenrinne und befestigen Sie ihn mit Kitt.

ES: Instale la salida del canalón y luego fíjela con sellador.

IT: Installare la parte finale della grondaia, quindi fissarla con il mastice.

POL: Zainstaluj wylot rynny, a następnie przymocuj go na miejscu za pomocą szpachli.

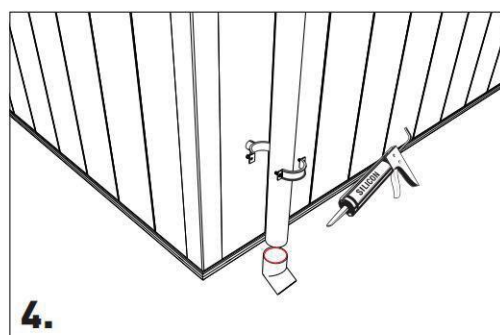
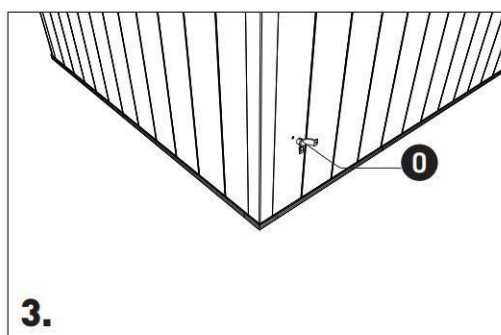
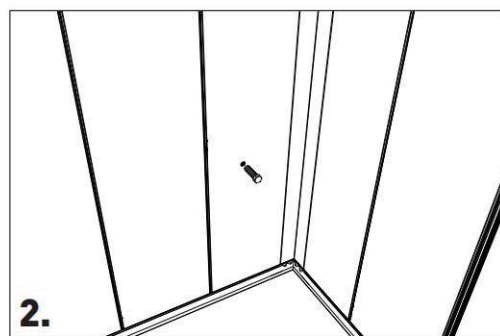
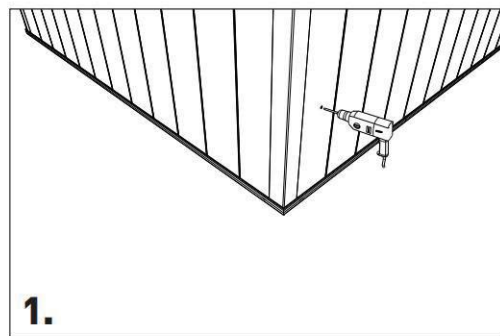
**FR:**

1. Percez un trou à une distance de 30 cm du sol. N'oubliez pas que la position doit être sur la ligne verticale du tuyau de descente.
2. Fixez la vis sur le panneau mural WPC depuis l'intérieur de l'abri.
3. Fixez une moitié de la pince de gouttière ; placez le tuyau de descente, puis fixez-le avec la pince de gouttière.
4. Collez le coude pour le relier au tuyau de descente principal.

ENG:

1. Drill a hole on the position where is 30cm distance from the ground, please remember the position should be on the vertical line of the downpipe.
2. Fix the screw on the WPC wall panel from inner side of the shed.
3. Fasten one half of the gutter clamp; place the downpipe, then fix it with the gutter clamp.
4. Glue the elbow so that connect it with the main downpipe.

DE: 1. Bohren Sie ein Loch in einem Abstand von 30 cm vom Boden. Denken Sie daran, dass die Position auf der vertikalen Linie des Fallrohrs liegen muss.

2. Befestigen Sie die Schraube von der Innenseite des Gartenhauses aus an der WPC-Wandplatte.
3. Befestigen Sie eine Hälfte der Dachrinnenklemme; platzieren Sie das Fallrohr und befestigen Sie es dann mit der Dachrinnenklemme.
4. Kleben Sie den Rohrbogen an, um ihn mit dem Hauptfallrohr zu verbinden.

ES:

1. Taladre un agujero en una posición a 30 cm de distancia del suelo. Recuerde que la posición debe estar en la línea vertical del bajante.
2. Fije el tornillo en el panel de pared de WPC desde el lado interior del cobertizo.
3. Fije la mitad de la abrazadera del canal; coloque la bajante y luego fijela con la abrazadera para canalones.
4. Pegue el codo para conectarlo con la bajante principal.

IT:

1. Praticare un foro a una distanza di 30 cm da terra. Ricordare che il foro deve essere effettuato sulla linea verticale del pluviale.
2. Fissare la vite sul pannello a parete in WPC dall'interno della casetta.
3. Fissare metà del supporto per la grondaia; posizionare il pluviale, quindi fissarlo con la seconda metà del supporto.
4. Incollare il gomito per collegarlo al pluviale principale.

POL:

1. Wywierć otwór 30 cm od podłoża. Należy pamiętać, że musi on znajdować się na pionowej linii rury spustowej.
2. Przymocuj śrubę do panelu ściennego WPC od wewnątrz wiaty.
3. Zamocuj jedną połowę zacisku rynnowego; umieść rurę spustową, a następnie zabezpiecz ją zaciskiem rynnowym.
4. Przyklej kolanko, aby połączyć je z główną rurą spustową.

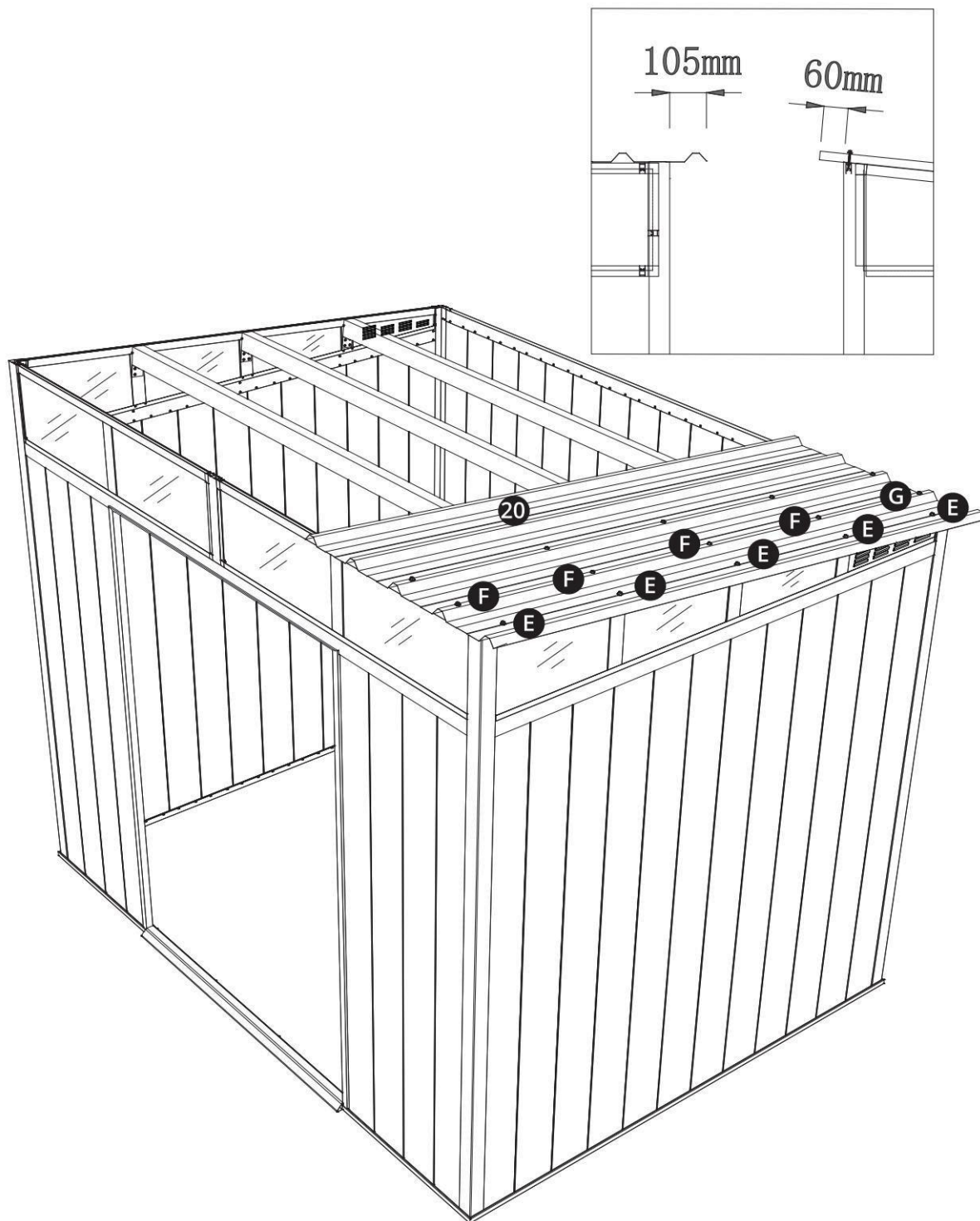

FR: Installez la tuile en acier de couleur, la longueur d'extension de la tuile doit être de 60 mm sur le côté avant de l'abri, tandis que les côtés gauche et droit doivent être de 105 mm. Veuillez noter que la longueur des vis pour la fixation des tuiles est différente de celle des vis pour la connexion avec les poutres en aluminium.

ENG: Install the color steel tile, the extension length of roof tile should be 60mm in the shed's front side, while the left and right side should be 105mm. Please note that the length of screws for roof tiles fixing is different from those for the connection with aluminum beams.

DE: Montieren Sie die farbige Dachplatte aus Stahl. Der Dachüberstand der Dachplatte sollte an der Vorderseite des Gartenhauses 60 mm und an der linken und rechten Seite 105 mm betragen. Bitte beachten Sie, dass die Schrauben für die Befestigung der Dachplatte eine andere Länge haben als die Schrauben für die Verbindung mit den Aluminiumträgern.

ES: Instale la teja de color acero, la longitud de extensión de la teja debe ser de 60 mm en el lado frontal del cobertizo, mientras que el lado izquierdo y derecho debe ser de 105 mm. Tenga en cuenta que la longitud de los tornillos para la fijación de tejas es diferente a la de la conexión con las vigas de aluminio.

IT: Installare la lastra in acciaio colorato, la lunghezza della sporgenza della lastra dovrebbe essere di 60 mm sul lato anteriore della casetta, mentre sui lati sinistro e destro dovrebbe essere di 105 mm. Si prega di notare che la lunghezza delle viti per il fissaggio delle lastre è diversa da quella delle viti per il collegamento con le travi in alluminio.

POL: Zainstaluj kolorową dachówkę stalową, długość przedłużenia dachówki powinna wynosić 60 mm na przedniej stronie dachu, podczas gdy lewa i prawa strona powinny wynosić 105 mm. Należy pamiętać, że długość śrub do mocowania płytek jest inna niż długość śrub do łączenia z belkami aluminiowymi.



FR: Installez les tuiles une par une, en respectant la méthode d'assemblage indiquée sur le croquis ci-dessous.

ENG: Install roof tiles one by one, please pay attention to the connection method shown as the bellow sketch map.

DE: Montieren Sie die Dachplatten nacheinander und halten Sie sich dabei an die in der nachfolgenden Skizze angegebene Montagemethode.

ES: Instale las tejas una por una, preste atención al método de conexión que se muestra en el croquis de abajo.

IT: Installare le lastre una alla volta, seguendo il metodo di assemblaggio mostrato in figura.

POL: Zamontuj płytki jedna po drugiej, postępując zgodnie z metodą montażu pokazaną na poniższym rysunku.

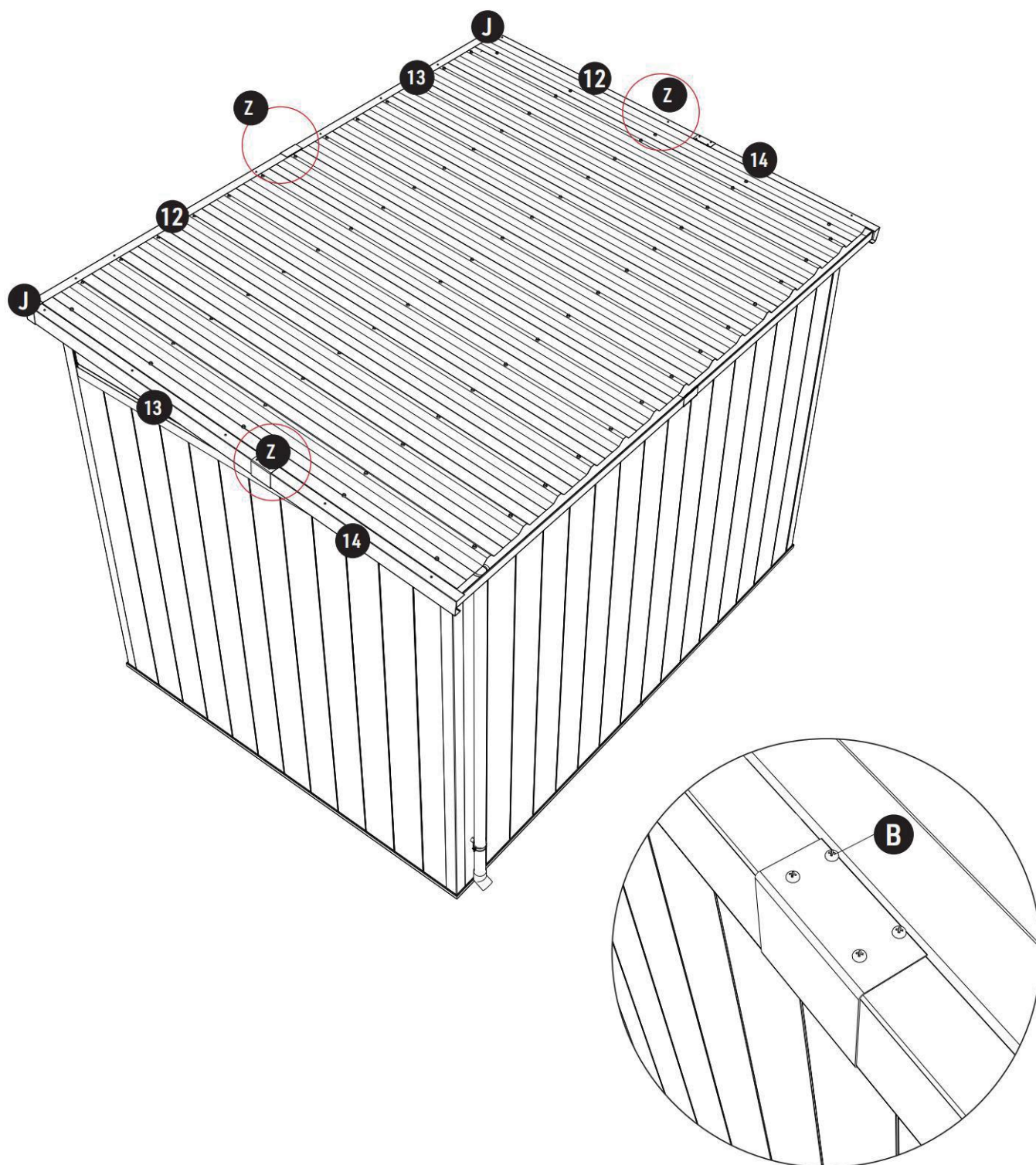

FR: Installez toutes les planches d'accotement en aluminium en suivant le schéma ci-dessous.

ENG: Install all aluminum verge boards in line with the diagram as bellow.

DE: Montieren Sie alle Randleisten aus Aluminium gemäß der nachfolgenden Abbildung.

ES: Instale todas las tablas de borde de aluminio en línea con el diagrama abajor.

IT: Installare tutte le plance in alluminio seguendo lo schema sotto.

POL: Należy zamontować wszystkie aluminiowe płyty zgodnie z poniższym schematem.

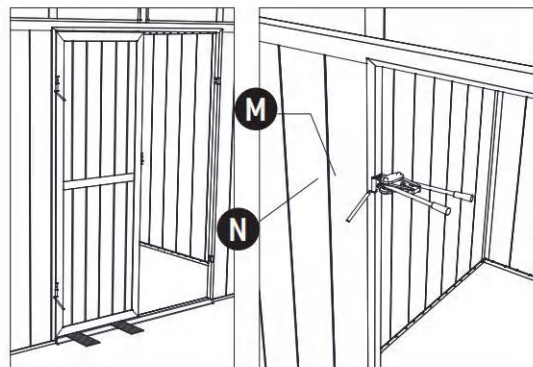

FR: Veuillez installer la porte en suivant les étapes suivantes :

1. Assembler la charnière sur le cadre de la porte avec des rivets selon les charnières déjà installées sur la porte (voir schéma ci-dessus)
2. Placez la porte à l'endroit où vous souhaitez l'installer ;
3. Placez une sous-plaque d'une épaisseur de 5 mm sous la porte ;
4. Insérez l'autre côté de la charnière dans l'emplacement, et marquez la position avec un crayon ;
5. Retirez la porte, puis fixez les charnières avec des rivets.

ENG: Please install the door with following steps:

1. Assemble the hinge on the door frame with rivets according to the already installed hinges on the door(see diagram above);
2. Place the door in the position where needs to install it;
3. Put a subplate with a thickness of 5mm under the door;
4. Insert the other side of hinge into the place, and mark the position with a pencil;
5. Remove the door, then fix hinges with rivets.

DE: Installieren Sie die T ür mit den folgenden Schritten:

1. Montieren Sie das Scharnier am Türrahmen mit Nieten entsprechend den bereits installierten Scharnieren an der Tür (siehe Abbildung oben);
2. Platzieren Sie die T ür an der vorgesehenen Stelle;
3. Legen Sie eine 5 mm dicke Unterlegplatte unter die T ür;
4. Führen Sie die andere Seite des Scharniers an der entsprechenden Stelle ein und markieren Sie die Position mit einem Bleistift;
5. Nehmen Sie die T ür heraus und befestigen Sie die Scharniere mit Nieten.

ES: Instale la puerta con los siguientes pasos:

1. Ensamble la bisagra en el marco de la puerta con remaches de acuerdo con las bisagras ya instaladas en la puerta (ver diagrama arriba);
2. Coloque la puerta en la posición donde necesita instalarla;
3. Coloque una subplaca con un espesor de 5 mm debajo de la puerta;
4. Inserte el otro lado de la bisagra en el lugar y marque la posición con un lápiz;
5. Retire la puerta, luego fije las bisagras con tornillos.

IT: Si prega di installare la porta attraverso i seguenti passaggi:

1. Assemblare la cerniera sul telaio della porta con rivetti in base alle cerniere già installate sulla porta (vedi schema sopra);
2. Posizionare la porta nel luogo desiderato;
3. Posizionare sotto la porta un piastra dello spessore di 5 mm;
4. Mettere l'altro lato della cerniera in posizione e segnare con una matita;
5. Rimuovere la porta, quindi fissare le cerniere con i rivetti.

POL: Zamontuj drzwi, wykonując poniższe kroki:

1. Zamontuj zawias na ościeżnicy za pomocą nitów zgodnie z już zamontowanymi zawiasami na drzwiach (patrz schemat powyżej);
2. Umieść drzwi w miejscu, w którym chcesz je zamontować;
3. Umieść pod drzwiami płytę podkładową o grubości 5 mm;
4. Włóż drugą stronę zawiasu w szczelinę i zaznacz pozycję ołówkiem;
5. Zdejmij drzwi, a następnie zamocuj zawiasy za pomocą nitów.

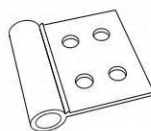

FR: Ce type de charnière s'adapte aux côtés gauche et droit, vous pouvez retirer l'axe pour ajuster la gauche ou la droite en fonction de vos besoins réels.Veuillez appuyer fermement sur le bouchon aux deux extrémités après l'installation.Avant de faire ce qui précède, veuillez d'abord démonter les charnières déjà installées sur la porte.

ENG: This type of hinge fits both left and right sides, you can remove the axis pin to adjust the left or right in accordance with actual requirement, please press the cap tightly on both ends after the installation. Before do above, please firstly take down the already installed hinges on the door.

DE: Diese Art von Schamier eignet sich für die linke und rechte Seite, Sie können denStift entfernen, um die linke oder rechte Seite entsprechend Ihren tatsächlichenBedürfnissen anzupassen. Druicken Sie die Abdeckkappe nach der Montage aufbeiden Enden fest.Bevor Sie die oben genannten Schritte ausführen, entfernen Sie bitte zunächst die bereits installierten Scharniere an der Tür.

ES: Este tipo de bisagra se adapta a los lados izquierdo y derecho, puede quitar el pasador del eje para ajustarla de acuerdo con los requisitos reales, presione la tapa firmemente en ambos extremos después de la instalación.Antes de hacer lo anterior, primero retire las bisagras ya instaladas en la puerta.

IT: Questo tipo di cerniera si adatta ai lati sinistro e destro, è possibile rimuovere l'asse per regolarne la posizione a sinistra o a destra in base alle proprie esigenze. Successivamente premere saldamente il tappo su entrambe le estremità dopo l'installazione.Prima di procedere, smontare le cerniere già installate sulla porta.

POL: Ten typ zawiasu pasuje zarówno do lewej jak i prawej strony, można usunąć trzpień, aby dostosować lewą lub prawą stronę zgodnie z Twoimi rzeczywistymi potrzebami. Po zamontowaniu należy mocno założyć zaślepkę na oba końce.Przed wykonaniem powyższych czynności należy najpierw zdemontować już zamontowane zawiasy z drzwi.

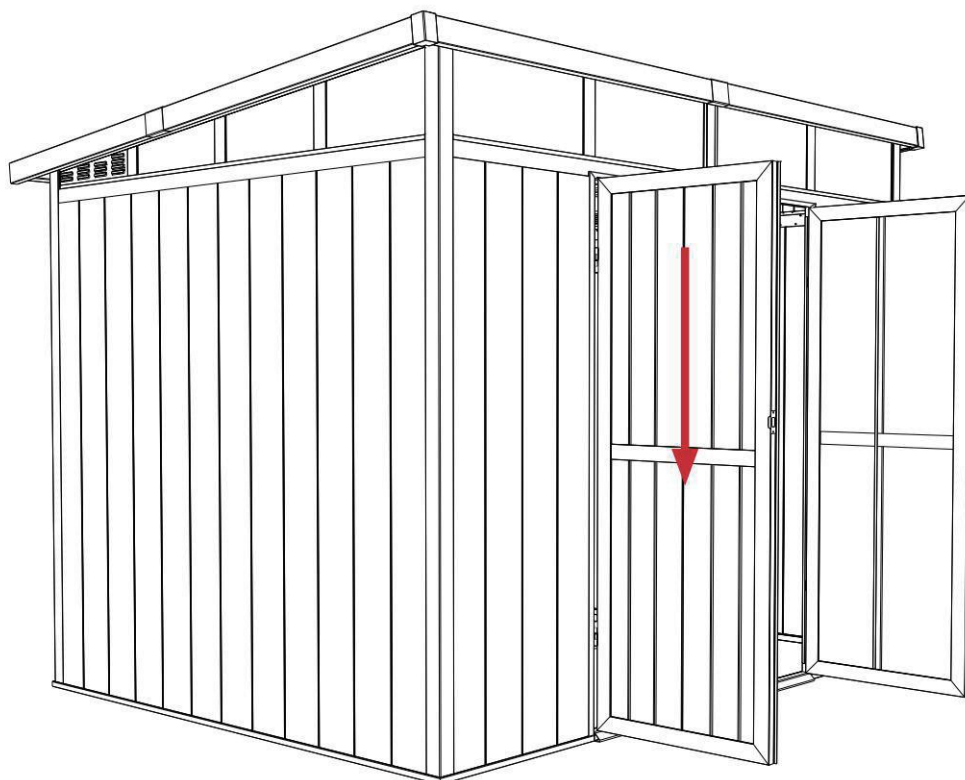

FR: Après avoir fixé la charnière, suspendez la porte dans les charnières du haut vers le bas.

ENG: After fix the hinge, hang the door in the knuckles from the top downwards.

DE: Nachdem Sie das Scharnier befestigt haben, hängen Sie die Tür von oben nach unten in die Scharniere ein.

ES: Después de fijar la bisagra, cuelgue la puerta en los nudillos de arriba hacia abajo.

IT: Dopo aver fissato la cerniera, fissare la porta ai cardini dall'alto verso il basso.

POL: Po zamocowaniu zawiasów należy zawiesić drzwi w zawiasach od góry do dołu.

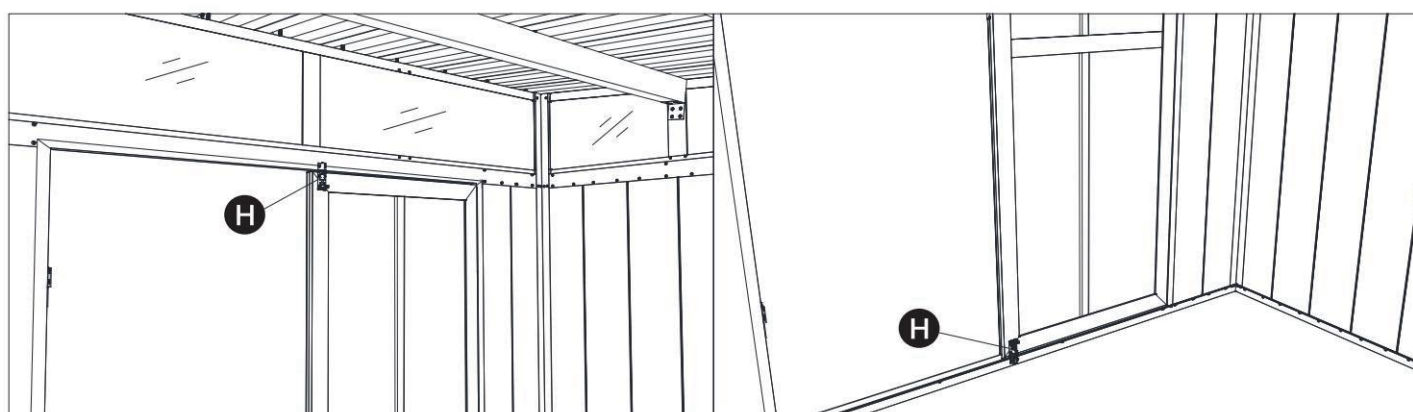

FR: Installez le loquet de la porte.

ENG: Install the latch of door.

DE: Montieren Sie den Türriegel.

ES: Instale el pestillo de la puerta.

IT: Installa il chiavistello della porta.

POL: Zamontuj zatrząsk drzwiowy.

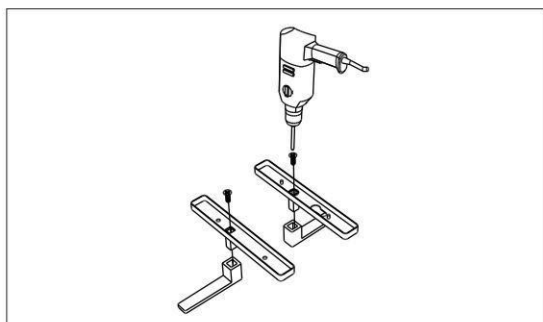
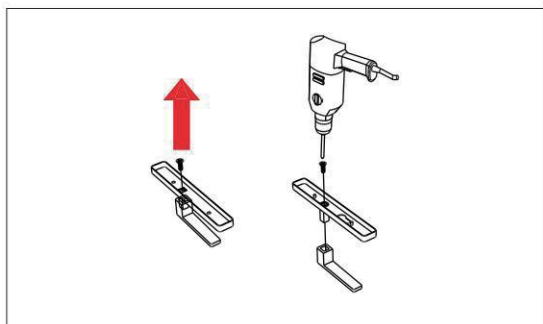
**FR:**

1. Pour une meilleure livraison, nous avons fixé les vis lors de l'emballage, de sorte que la poignée de porte ne puisse pas être utilisée par défaut lorsque vous la déballez pour la première fois.
2. Dévissez d'abord la vis (voir l'image ci-dessus), puis tournez la poignée de 90° (dans le sens des aiguilles d'une montre ou dans le sens inverse, selon vos besoins), et serrez la vis.

ENG:

1. For better delivery, we've fixed the screws when packing, so the door handle cannot be used as default when you unpack it firstly.
2. Please unscrew the screw (see picture above) firstly, then rotate the handle by 90° (clockwise or anti-clockwise as your requirement), and tighten the screw.

DE:

1. Für eine bessere Lieferung haben wir die Schrauben beim Verpacken befestigt, sodass der T-ürgriff nicht sofort verwendet werden kann, wenn Sie ihn zum ersten Mal auspacken.
2. Lösen Sie zuerst die Schraube (siehe Abbildung oben), drehen Sie dann den T-ürgriff um 90° (im oder gegen den Uhrzeigersinn, je nach Bedarf) und ziehen Sie die Schraube fest.

ES:

1. Para una mejor entrega, fijamos los tornillos al empacar, por lo que la manija de la puerta no se puede usar de forma predeterminada cuando se descomprime por primera vez.
2. Desatornille el tornillo (vea la imagen de arriba) primero, luego gire el mango 90° (en el sentido de las agujas del reloj o en el sentido contrario a las agujas del reloj según como lo prefiera), y apriete el tornillo.

IT:

1. Per una migliore consegna, abbiamo fissato le viti durante l'imballaggio, per fare in modo che la maniglia della porta non possa essere utilizzata direttamente subito dopo averla rimossa dalla confezione.
2. Svitare prima la vite (vedi immagine sopra), quindi ruotare la maniglia di 90° (in senso orario o antiorario a seconda delle vostre esigenze) e stringere la vite.

POL:

1. Dla Twojego komfortu, zamocowaliśmy śruby podczas pakowania, aby uchwyt drzwiowy nie mógł być przez pomyłkę użyty po pierwszym rozpakowaniu.
2. Najpierw odkręć śrubę (patrz rysunek powyżej), następnie obróć uchwyt o 90° (zgodnie z ruchem wskazówek zegara lub przeciwnie do ruchu wskazówek zegara, w zależności od potrzeb) i dokręć śrubę.



FR: La double porte peut également être installée sur le côté du mur, mais il faut savoir que 8 panneaux muraux en WPC peuvent remplacer une double porte.

ENG: The double door also can be installed on the side of wall, just remember that 8pcs of WPC wall panel can replace one set of double door.

DE: Die Doppeltür kann auch an der Seite der Wand angebracht werden, wobei zu beachten ist, dass 8 WPC-Wandpaneele eine Doppeltür ersetzen können.

ES: La puerta doble también se puede instalar en el costado de la pared, solo recuerde que 8 piezas de panel de pared de WPC pueden reemplazar un juego de puerta doble.

IT: La doppia porta può essere installata anche sul lato della parete, ma è bene sapere che essa può essere sostituita da 8 pannelli a parete in WPC.

POL: Podwójne drzwi można również zainstalować z boku ściany, ale 8 paneli ściennych WPC może zastąpić jedne podwójne drzwi.

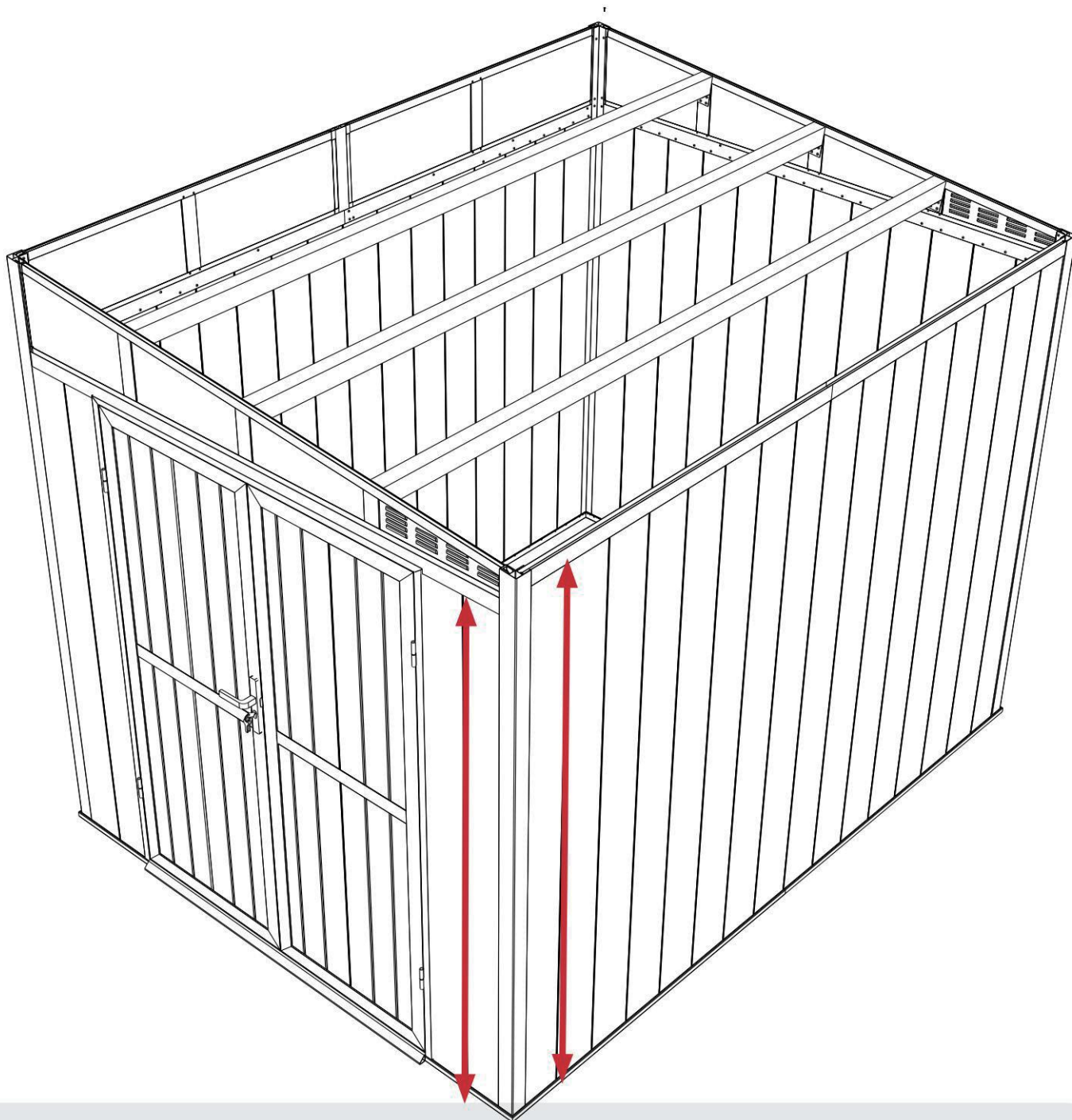

FR: Veuillez noter que la hauteur du mur de la face arrière et de la face latérale n'est pas la même. Dans ce cas, nous ne suggérons pas d'installer la double porte sur la face arrière.

ENG: Please kindly know that the wall height of back side and side face are not the same, in this case, we do not suggest to install the double door on the back side.

DE: Bitte beachten Sie, dass die Wandhöhe der Rück- und der Seitenwand nicht gleich ist. Wir empfehlen in diesem Fall nicht, die Doppeltür auf der Rückseite zu installieren.

ES: Tenga en cuenta que la altura de la pared de la parte posterior y la cara lateral no es la misma; en este caso, no sugerimos instalar la puerta doble en la parte posterior.

IT: Si prega di notare che l'altezza della parete della facciata posteriore e della facciata laterale non è la stessa. In questo caso si sconsiglia l'installazione della doppia porta sulla facciata posteriore.

POL: Należy pamiętać, że wysokość ściany panelu tylnego i bocznego nie jest taka sama. W takim przypadku nie zalecamy instalowania podwójnych drzwi na tylnym panelu.

