

底脚安装尺寸图

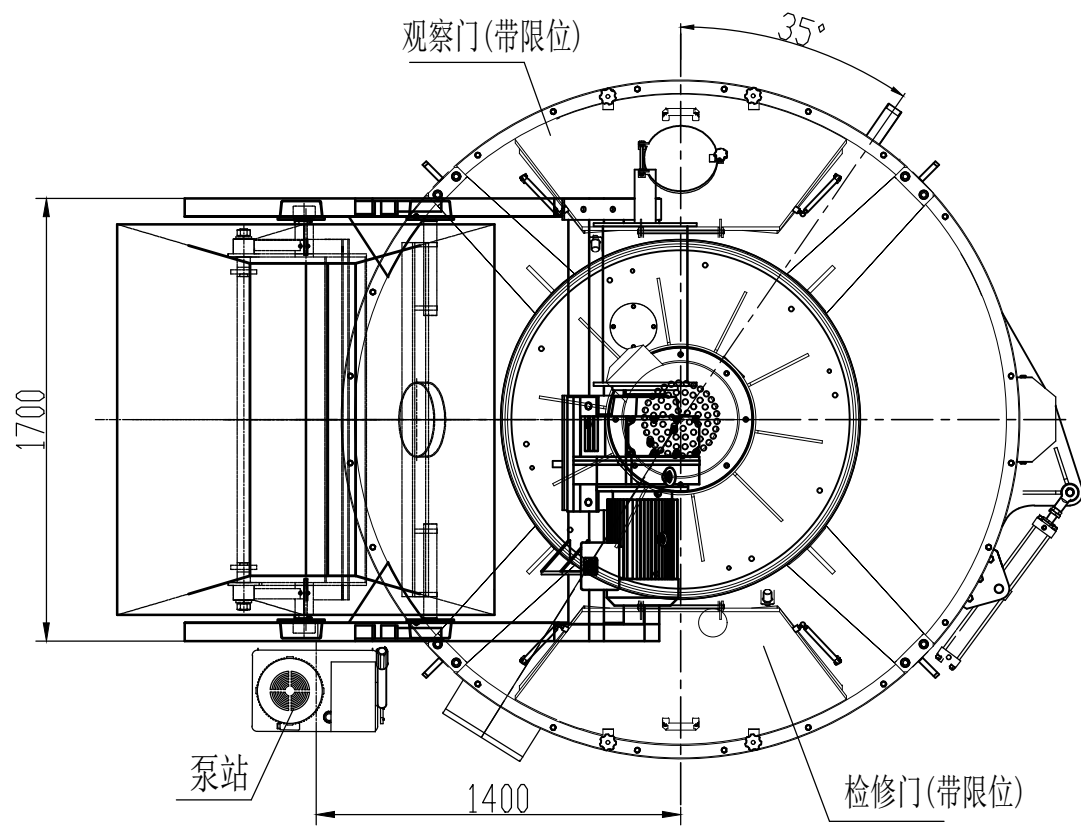
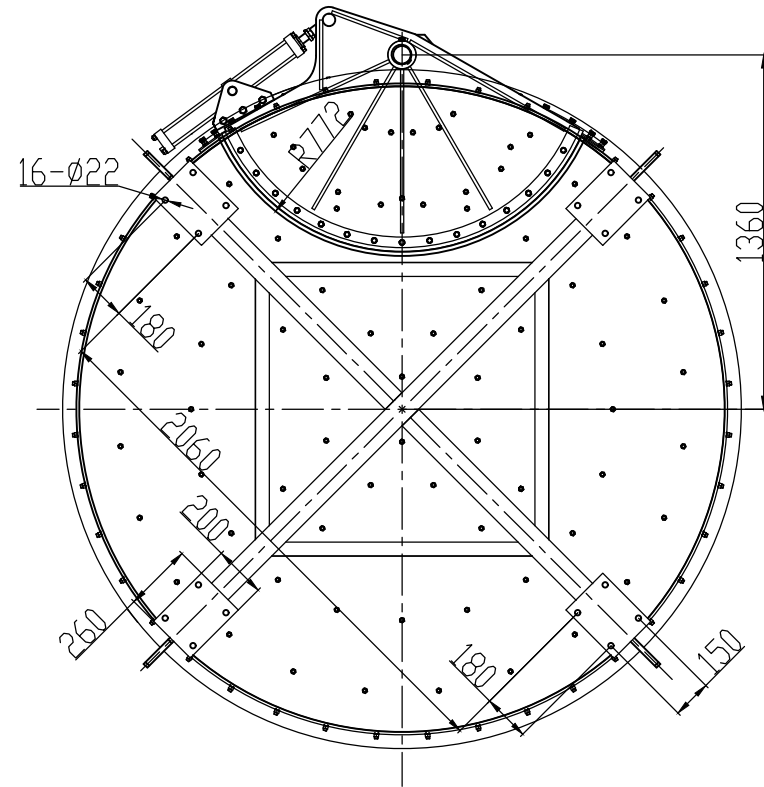

性能参数

- 1. 进料容量: 1500L
- 出料容量: 1000L
- 搅拌功率: 37KW
- 电磁阀电压: DC24V
- 限位开关电压: DC24V
- 液动卸料, 2.2KW
- 2. 卷扬功率: 11KW
- 料斗爬坡长度: 13米
- 电压: 380V/50HZ

手动电控箱

- 1. 控制搅拌机启停
- 2. 控制提升斗上下
- 3. 搅拌机检修门及急停按钮
- 4. 带按钮的计时器, 手动按按钮开始计时, 到时间 (15min左右) 卸料门自动打开, 过 (2-3min) 后卸料门自动关闭。



电控柜

带搅拌机与电控柜间3米电缆

请签字确认: _____

日期: _____

						外形图				
标记	处数	分区	更改文件号	签名	年、月、日					搅拌上料及控制系统
设计			工艺			阶段标记	重量	数量	比例	
制图			标准化						1:20	BP1000
审核			校对			共 1 张 第 1 张				
工艺			批准							